

HEILI BLECHLE.

THE HÄFT

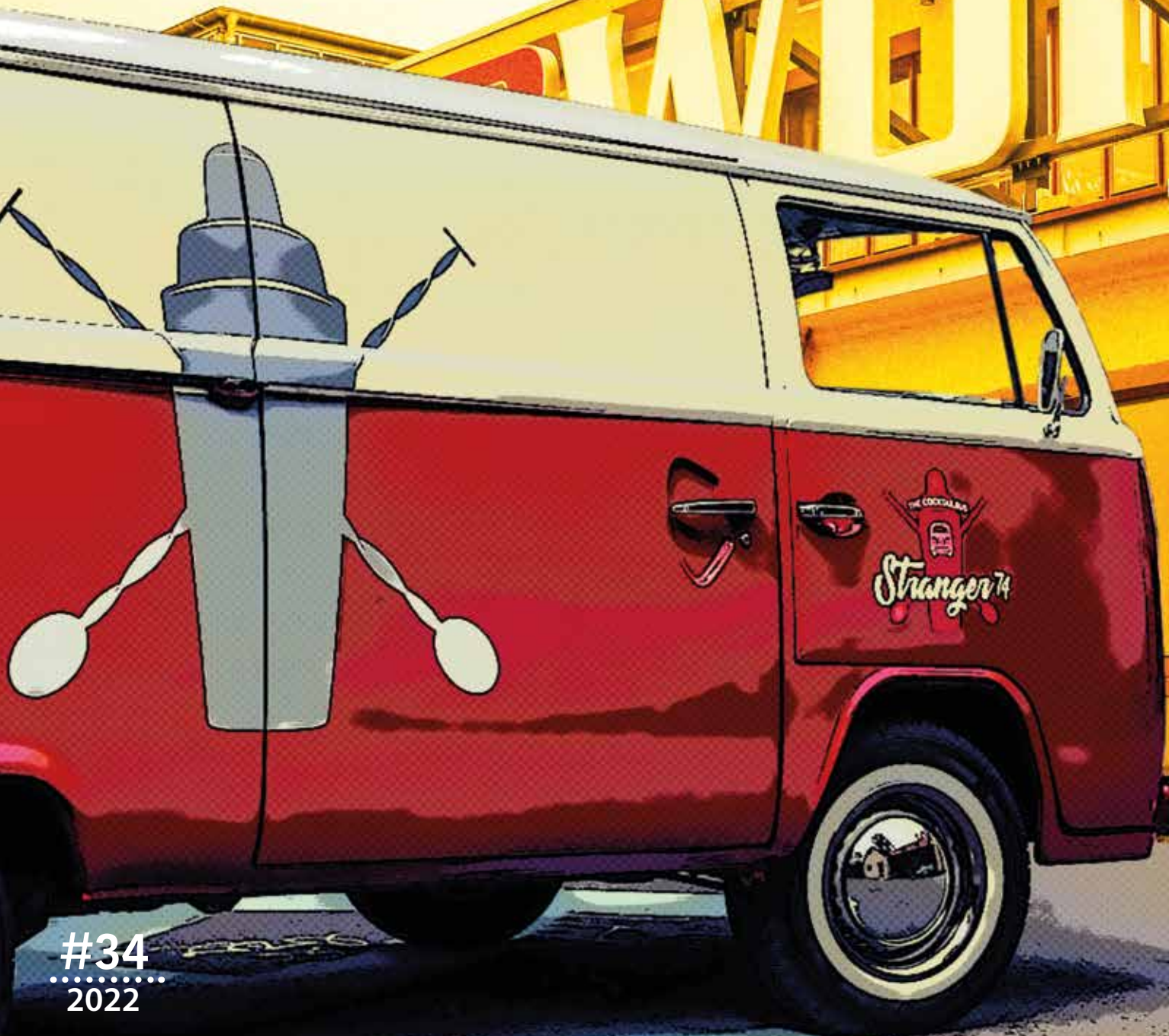

Der e-up!*

Die neue Spitzenkraft für Ihr Unternehmen



Jetzt bei uns in Blaubeuren
ab 131,00 €¹ mtl. leasen

e-up! Style „Plus“ 61 kW (83 PS) 32,3 kWh 1-Gang-Automatik

* Stromverbrauch, kWh/100 km: kombiniert 12,7; CO₂-Emissionen, g/km: kombiniert 0

Ausstattung: Ambientebeleuchtung, Fahrersitz mit Höheneinstellung, Multifunktionslenkrad in Leder, Radio „Composition Phone“, Klimaanlage „Climatronic“, Digitaler Radioempfang DAB+, Telefonschnittstelle u. v. m.

Lackierung: Teal Blue

GeschäftsfahrzeugLeasingrate monatlich:

131,00 €¹

Leasingsonderzahlung

zzgl. **Wartung & Verschleiß**² à mtl.

16,00 €

(entspricht dem BAFA-Umweltbonus³):

6.000,00 €

48 mtl. Gesamtleasingraten à

147,00 €

Laufzeit:

48 Monate

Jährliche Fahrleistung:

10.000 km

Fahrzeugabbildungen zeigen Sonderausstattungen gegen Mehrpreis. Bildliche Darstellungen können vom Auslieferungsstand abweichen. Gültig bis zum 30.06.2022. Stand 03/2022. Änderungen und Irrtümer vorbehalten. ¹ Ein Angebot der Volkswagen Leasing GmbH, Gifhorn Str. 57, 38112 Braunschweig. Für gewerbliche Einzelabnehmer mit Ausnahme von Sonderkunden. Zzgl. Überführungskosten und MwSt. Bonität vorausgesetzt. ² Ein Angebot der Volkswagen Leasing GmbH, Gifhorn Str. 57, 38112 Braunschweig, für gewerbliche Einzelabnehmer (ohne Sonderabnehmer), nur in Verbindung mit GeschäftsfahrzeugLeasing der Volkswagen Leasing GmbH. ³ Über die Auszahlung des Bundesanteils entscheidet ausschließlich das BAFA nach Ihrem Antrag anhand der Förderbedingungen. Anträge auf Förderung mit einem verdoppelten Bundesanteil („Innovationsprämie“) können beim BAFA bis zum 31.12.2022 gestellt werden. Die Gewährung des Umweltbonus mit gleichen Bundes- und Herstelleranteilen endet spätestens am 31.12.2025.

Professional Class

Volkswagen für Selbstständige



 **AUTOHAUS
BURGER**

Ihr Volkswagen Partner

Autohaus Burger GmbH & Co. KG

Ehinger Straße 23, 89143 Blaubeuren



André Moreira
Tel. 07344 9600 62
andre.moreira@
autohaus-burger.de



Philipp Staudenmayer
Tel. 07344 9600 63
philipp.staudenmayer@
autohaus-burger.de



Ali Orhan
Tel. 07344 9600 69
ali.orhan@
autohaus-burger.de

Vertraut gedacht, für die Zukunft gemacht

LTM 1110-5.2 mit LICCON3

Der LTM 1110-5.2 mit 3 Neuerungen: Kransteuerung, Fahrerhaus und Getriebe. Die neue LICCON3 kommt mit großen Touchdisplays und serienmäßiger Vorbereitung für Flottenmanagement und Telemetrie. Das ZF-Getriebe TraXon bietet mit DynamicPerform verschleißfreies Rangieren. Dazu ein modernes Kranesigndesign – die Zukunft der All-Terrain-Baureihe.

www.liebherr.com

LIEBHERR

Mobil- und Raupenkrane



ERLEBEN, WAS
ELEKTRISIERT.



#bornelectric

Abbildung zeigt Sonderausstattungen.

JETZT PROBEFAHRT VEREINBAREN.

Erleben Sie ein ganz neues Gefühl reiner Fahrfreude: Denn nichts ist vergleichbar mit dem beinahe lautlosen Gleiten durch den Stadt- oder Überlandverkehr, dem sofortigen Ansprechen des Motors und einer einzigartigen Beschleunigung aus dem Stand. Und das alles abgas- und lokal emissionsfrei. Lassen Sie sich von den vollelektrischen BMW Modellen begeistern. Vereinbaren Sie jetzt Ihre persönliche Probefahrt. Überzeugen Sie sich selbst und entdecken Sie die Fahrfreude in einem vollelektrischen BMW.

BMW iX3

M Carbonschwarz metallic, 19" Aerodynamikräder 842, Sensatec perforiert | Schwarz, Inspiring Paket, Navigation, Multifunktionslenkrad, Sitzheizung für Fahrer und Beifahrer, Park Distance Control, Anhängerkupplung mit schwenkbarem Kugelkopf und vieles mehr...

Leasingbeispiel der BMW Bank GmbH: BMW iX3

Anschaffungspreis:	63.290,94 EUR	Laufzeit:	48 Monate	Gesamtpreis:	37.652,14 EUR
Leasingsonderzahlung:	13.700,00 EUR	48 monatliche			
Lauffleistung p. a.:	10.000 km	Leasingraten à:	499,00 EUR		

Ein unverbindliches Leasingbeispiel der BMW Bank GmbH, Lillienthalallee 26, 80939 München; alle Preise inkl. MwSt.; Stand 03/2022. Ist der Leasingnehmer Verbraucher, besteht bei außerhalb von Geschäftsräumen geschlossenen Verträgen und bei Fernabsatzverträgen nach Vertragsschluss ein gesetzliches Widerrufsrecht. Nach den Leasingbedingungen besteht die Verpflichtung, für das Fahrzeug eine Vollkaskoversicherung abzuschließen.

Wir vermitteln Leasingverträge ausschließlich an die BMW Bank GmbH, Lillienthalallee 26, 80939 München.

Zzgl. 979,00 EUR für Zulassung, Transport und Überführung.

Stromverbrauch in kWh/100 km: -,- (NEFZ); 18,6 (WLTP); Effizienzklasse (NEFZ): -,-; Elektrische Reichweite (WLTP) in km: 459;

Spitzenleistung: 210 kW (286 PS)

Offizielle Angaben zu Stromverbrauch und elektrischer Reichweite wurden nach dem vorgeschriebenen Messverfahren ermittelt und entsprechen der VO (EU) 715/2007 in der jeweils geltenden Fassung. Für seit 01.01.2021 neu typgeprüfte Fahrzeuge existieren die offiziellen Angaben nur noch nach WLTP.

Vereinbaren Sie jetzt Ihre Probefahrt!
Tel. 07351 180143-0 oder
www.bmw-munding.de/probefahrt



AUTOHAUS MUNDING GMBH
BIBERACH • Ribßstraße 24 • T. 07351 180143-0
LAUPHEIM • Neue Welt 25 • T. 07392 968166
RIEDLINGEN • Opelstraße 1 • T. 07371 9270-0
www.bmw-munding.de

EDITORIAL

„LUFT. WASSER. LAND.“

Ob in der Luft, auf dem Wasser oder zu Land. Mobilität kennt keine Grenzen. Ganze 20 Themen warten in der vorliegenden Heilix Blechle-Ausgabe Numero 34 darauf, von Ihnen entdeckt zu werden. Wie immer präsentieren wir für jeden etwas Interessantes in Sachen Mobilität. Im Test des aktuellen Hefts sind gleich zwei tolle Fahrzeuge, die unterschiedlicher nicht sein könnten. Zum einen zeigen wir den neuen VW Bus T7 mit Hybridantrieb und zum anderen ein komplett elektrisch angetriebenes SUV der Premiumklasse, mit dem neuen BMW iX. Nichtsdestotrotz kommen auch die Oldtimerfreunde nicht zu kurz. Fans von historischen Fahrzeugen italienischer Herkunft sollten sich einmal den Veranstaltungstipp auf Seite 20 zu Gemüte führen. Wer die ganze Bandbreite sucht, ist in der Motorworld in München richtig (ab Seite 66). Mit einem Roadtrip nach Singapur stellen wir einen tollen Stopover-Ort vor. Eine Nachahmung kann ich Ihnen nur ausdrücklich empfehlen! Reisen überhaupt und daher auch folgender Tipp von mir:

TIPP:

Besuchen Sie doch einmal Reutlingen - die jüngste Großstadt Baden-Württembergs! Übrigens, ein wunderschönes Fleckchen Erde mit einer sehenswerten Altstadt. Und genau dort befindet sich etwas Einmaliges. Nämlich die engste Straße der Welt, die an ihrer schmalsten Stelle gerade einmal 31 Zentimeter misst.

TOP:

Die Heilix Blechle Tour 2022 ist bereits Wochen vor dem Anmeldeschluss ausgebucht! Mehr dazu in Ausgabe #35, die Ende September erscheint.

Herzlichst,

Ihr Aurel Alexander Dörner

Herausgeber



Heilix Blechle

heilixblechle_journal

www.heilix-blechle.de

INHALT.

Herausgeber:
dörner GmbH & Co. KG
Seutterweg 8 • 89077 Ulm
Telefon (0731) 92 166-92
www.heilix-blechle.de
info@heilix-blechle.de
V.i.S.d.P.: Aurel Alexander Dörner (aad)
Chef-Redaktion: Aurel Alexander Dörner
Mitarbeiter dieser Ausgabe:
Peter Schneider, Marianne Haak, Laurin Haak
Grafik/Layout: www.dpr.de



Erscheinung: 3-4 x pro Jahr

Urheberrechte:

Jeglicher Nachdruck, auch auszugsweise, ist nur mit schriftlicher Genehmigung der **dörner GmbH & Co. KG** gestattet. Alle Inhalte, Fotos und Texte sind urheberrechtlich geschützt. Für unverlangt eingesandte Manuskripte und Fotos wird keine Haftung übernommen und keine Veröffentlichung garantiert. Für die Inhalte der Berichte sind die Verfasser verantwortlich.
ISSN 2199-7705 *Titelfoto: © Aurel Dörner*

Multivan T7	6
News Radar	16
Classic Day 2022	20
Colectivo	32
Universal Motor Gerät	34
Porsche 356	46
Roadtrip Singapur	48
Motorworld München	66
Die engste Straße der Welt	74
Warbird Treffen	76
Stranger 74	86
Retro Radio	94
Erwin Hymer Center	102
Zero Emission	112
Benzingespräch mit Lars Kammerer	118
Scheegestöbert im RS3	128
Partnerporträt: Herrlich Gin	160
Auwärter Automobilpark	168
MCLaren ohne Orangenhaut	182
BMW iX	188

MULTI T VAN.

Fotos: © Aurel Dörner

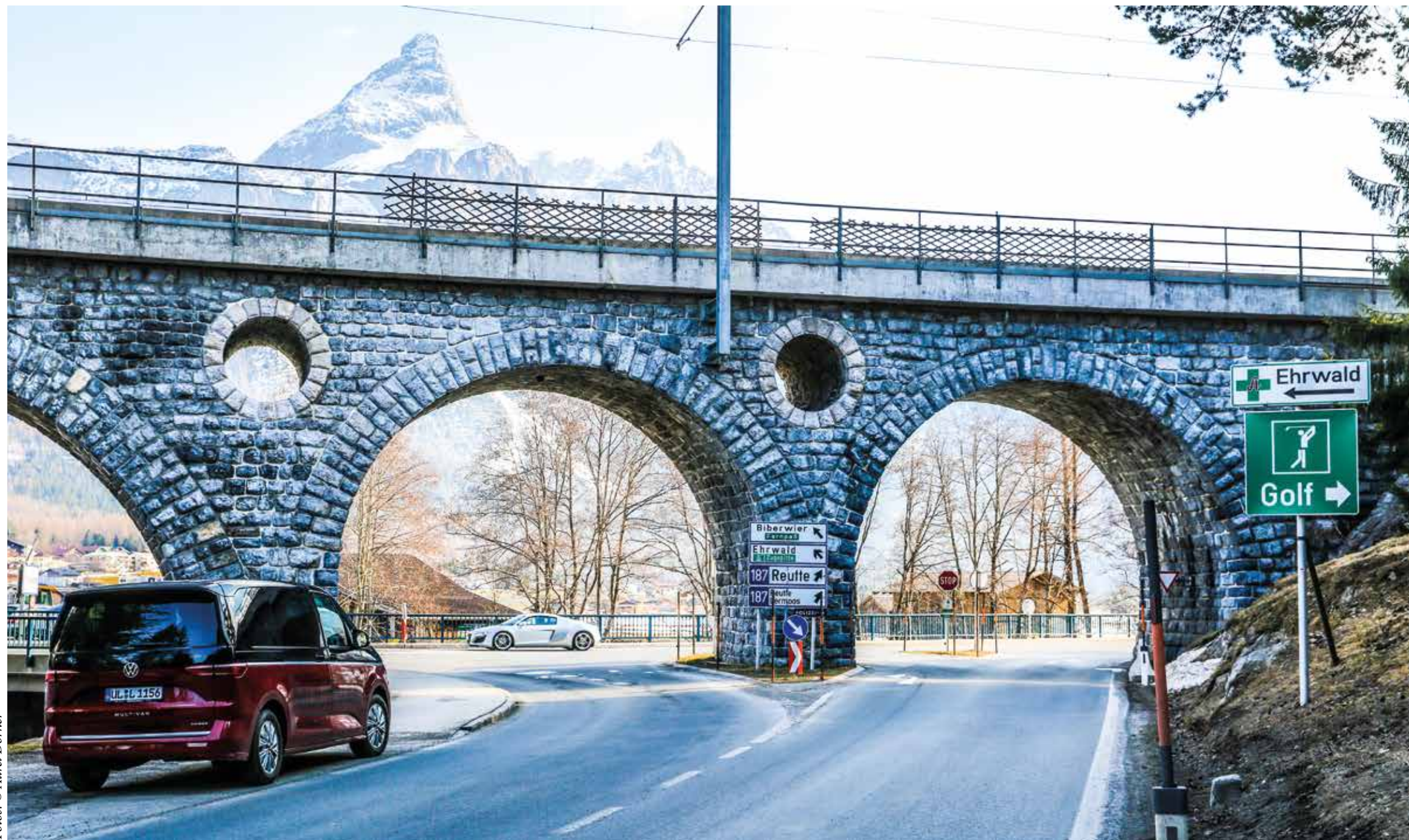

TEXT & FOTOS: AUREL DÖRNER

EIN MULTIVAN MIT SIEBTEM SINN. DAS ULMER **AUTOHAUS HELD & STRÖHLE** LUD UNS EIN, IM NEUEN PLUG-IN-HYBRID BULLI ZU VERREISEN. ALSO NICHTS WIE LOS! DAS ZIEL: DIE ZUGSPITZE.

Jetzt ist es soweit, der neue Volkswagen Multivan T7 hat es in den Showroom der Volkswagen-Händler geschafft. Als einer der ersten Interessenten durften wir dem komplett neu konstruierten Bulli in seiner besten Disziplin, dem Verreisen, auf den Zahn fühlen. Daniel Acker, Verkaufsberater im VW-Nutzfahrzeugzentrum der Held & Ströhle Gruppe in Ulm-Wiblingen präsentiert uns den neuen VW-Bus. 4,98 Meter lang ist die kurze Version, die wir für unseren Wochenend-Roadtrip zur Zugspitze,

nahe Garmisch-Partenkirchen zur Verfügung gestellt bekommen. Eine längere Version mit 5,18 birgt noch mehr Platz. Mit seiner Höhe von 1,90 Metern ist der T7-Multivan nun auch uneingeschränkt in Tiefgaragen willkommen, erklärt der Fachmann. Neu ist auch, dass es den Multivan lediglich mit DSG-Getriebe und dem neuen Shift-by-Wire Wählhebel und damit nur ohne Handschaltung zu kaufen gibt. Auch die Handbremse ist elektrisch. Daraus resultiert ein ebener Fahrzeugboden. Damit ist es jetzt ohne Hindernis möglich, vom Cockpit aus in den Fahrgastraum zu gehen. Interessant wird es, wenn sich die beiden vollelektrischen Seitentüren öffnen. Im Gegensatz zum Vorgänger hat der T7 nur noch Einzelsitze im Fond, die auf einem neuen Schienensystem einfach variierbar

und verstellbar sind. Bis zu sieben Sitze sind bestellbar. Auf Wunsch können die äußeren Sitze mit Sitzheizung geordert werden. Pfiffig ist die Möglichkeit der Vis-à-Vis-Bestuhlung, die den Multivan mit den passenden Tischen in ein vollwertiges Konferenzmobil verwandelt. Ein sensationelles Raumgefühl lässt dabei das große Panoramaglasdach aufkommen. Die neue und damit leichte Kunststoff-Heckklappe öffnet und schließt wie von Geisterhand vollautomatisch. In erhöhter Sitzposition und auf Wunsch mit belüftetem Fahrersitz lassen sich die Kilometer im neuen VW T7 ganz relaxed abspulen. Im Gegensatz zum Vorgänger ist das Handling mit dem eines Pkw vergleichbar. Mit Hilfe der verschiedenen Assistenzsysteme und Kameras fährt sich die siebte Version des VW-Bus kinderleicht.





1 • Beste Aussichten für einen entspannten Familienurlaub 2 • Das Cockpit mit zwei 10 Zoll großen Displays, Schaltwippen und Shift by Wire Schaltung.
3 • Das große Panoramadach vermittelt ein tolles Raumgefühl mit Rundumblick
4 • Sportlich on Tour: mit dem Multivan und der ganzen Familie auf die Piste.

34g/km

CO2-EMISSIONEN

bis 49 Kilometer
Elektro-Reichweite
kombiniert

A+++
Energieeffizienzklasse

218
PFERDESTÄRKEN/
SYSTEMLEISTUNG

VW T7 1,4 eHybrid
Multivan Angaben
laut Hersteller

192 Kilometer pro Stunde
Höchstgeschwindigkeit

1,5l-14,6 kWh /100km
Verbrauch

469 bis 3672 Liter
Fassungsvermögen
im Kofferraum

LEISTUNG 160
KILOWATTSTUNDEN



Conclusio: Als Familienfahrzeug für weite Strecken präsentiert sich der Multivan ungeschlagen attraktiv. Die neuen Sitzkonfigurationsmöglichkeiten geben ihm überdies das Zeug als fahrendes Büro eingesetzt zu werden. Übersichtlich und handlich wie ein Tiguan zirkelt der von uns gefahrene Plug-in-Hybrid über Berg und Tal. Das zweigeteilte Glaspanoramadach macht die Reise zum Erlebnis, nicht zuletzt durch ein völlig neues Raumgefühl im Fond.

Fotos: © Aurel Dörner

HEILIX BLECHLE NEWS RADAR

SENIORENTAXI.

Die neue Triobike Rikscha der Stadt Ulm ist für die Beförderung von Senioren wie gemacht, um sich bei einer Tour durch die Gemeinde frischen Wind um die Nase wehen zu lassen. Die Fahrgäste haben es Dank einer gepolsterten, maßgeschneiderten Sitzbank äußerst komfortabel. Platz ist für zwei ausgewachsene Personen, die selbstverständlich mit einem Sicherheitsgurt gesichert sitzen. Das Triobike Taxi hat ein praktisches Staufach und ein einklappbares, wasserfestes Verdeck für Ulmer Wetter. Der Taxifahrer wird durch einen kraftvollen Elektromotor unterstützt. Für den Service der Seniorenrikscha zeichnet die Neu-Ulmer Zweiradschmiede verantwortlich. Einer Tour vom Kuh- auf den Eselsberg steht also nichts im Wege.

www.zweiradschmiede.de

NICE.



Foto: © 2Radschmiede

HOT.

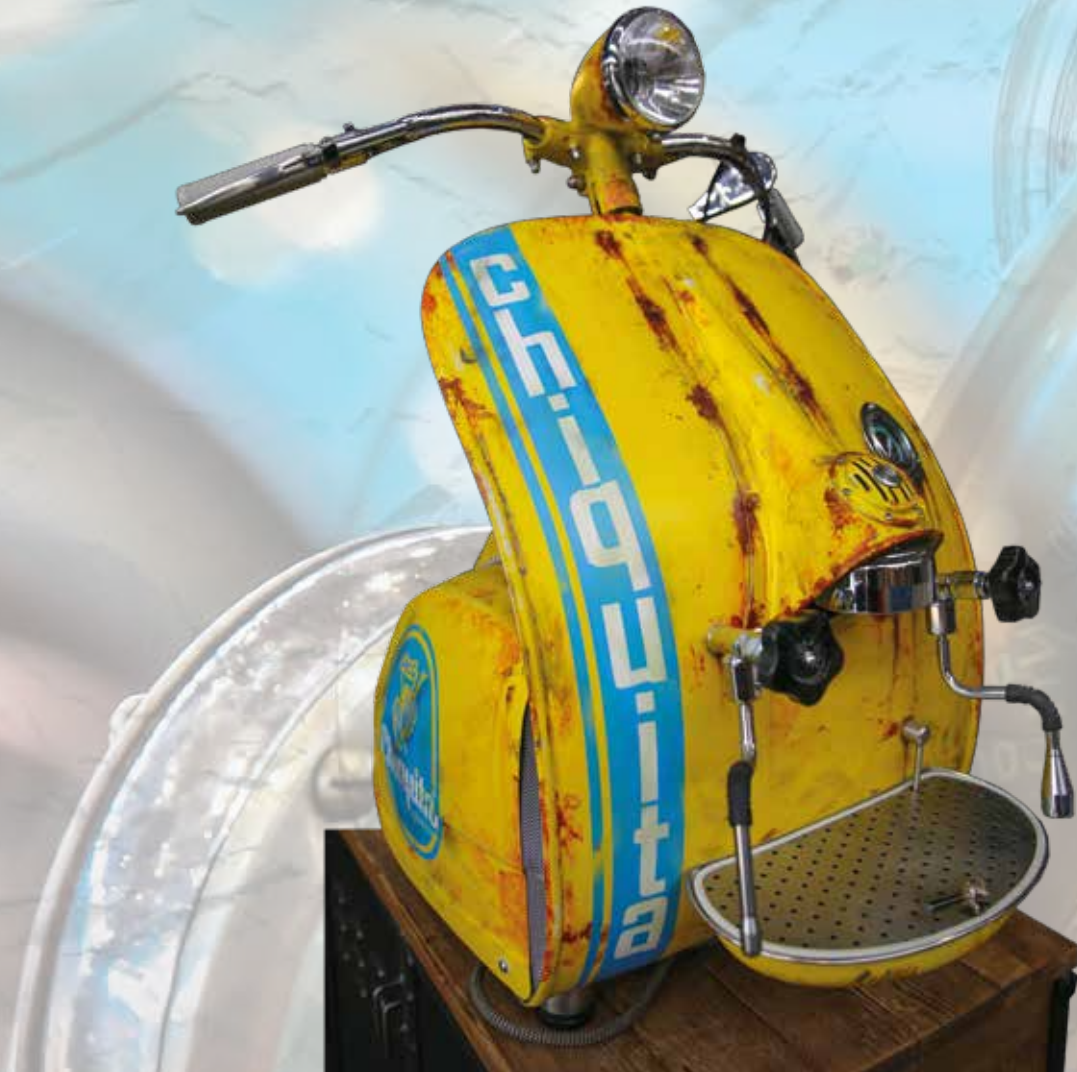

Fotos: ©Aurel Dörner

TUTTO ITALIANO.

Schöner lässt sich echtes italienisches Espressoergnügen nicht darstellen. Dieses Einzelstück ist wohl die originellste Siebträger-Kaffeemaschine, die das gelebte Coffee-to-go Konzept in Lebensgröße verkörpert. Zündschlüssel rein und schon heizt das gute Stück den Boiler auf. Frischwasserzufuhr, Milchaufschäumer und Druckanzeige inklusive. Dieses Einzelstück einer Espressomaschine steht im Caffè POL in der Motorworld in München. Interessierte können sich dort melden. Schnell sein lohnt sich, weil wie gesagt, es gibt lediglich ein Exemplar- weltweit!

www.caffepol.de

KULT.



DRIVE & LIFESTYLE.

Seit dem 1. Sieg, den die Schmierstofffirma Gulf Oil als Sponsor mit dem spektakulären FORD GT 40 bei den 24 Stunden von Le Mans 1968 erzielte, sind die Teamfarben hellblau & orange weltweit bekannt und beliebt. Die Farben erinnern postum auch an den Porsche 917K, der im Hellblau der Ölmarke Gulf Geschichte schrieb. Großen Anteil daran hatte der 1971 in die Kinos gekommene Hollywood-Streifen „Le Mans“ mit Steve McQueen in der Hauptrolle. Einfach legendär und kultig! Genauso, wie die Klamotten der Marke Grandprix-Originals. Zum Beispiel die coole Gulf-Vest in navyblue. Eine perfekt sitzende und sportive Weste mit großem Union Jack Print im Innenfutter. Das Gulf Logo auf der linken Brust darf natürlich nicht fehlen. Ein geiles Teil - nicht nur Porsche Cabriolet Fahrer!

www.grandprix-originals.com

CLASSIC DAY



D'ONOFRIO

Ihr Spezialist für historische Fahrzeuge aus Bella Italia
www.donofrio-classico.de

Alfa Romeo

www.autohaus-donofrio.de

Alfa Romeo



TEXT & FOTOS: AUREL DÖRNER

DAS OBERALFINGER AUTOHAUS D'ONOFRIO SCHREIBT ITALIENISCH-DEUTSCHE GESCHICHTE. DIE URSPRÜNGE DES UNTERNEHMENS GEHEN BIS INS JAHR 1967 ZURÜCK. DAS CENTRO ALFISTI D'ONOFRIO CLASSICO IN AALEN-OBERALFINGEN WURDE 1972 VON GIOVANNI D'ONOFRIO GEGRÜNDET. SEIT 2016 VERANSTALTET DIE FAMILIE EINMAL JÄHRLICH EINEN CLASSIC DAY IN UND UM DIE HEILIGEN HALLEN DES 55 JAHRE ALTEN UNTERNEHMENS. DER ZEITPUNKT IST IMMER DER ERSTE SONNTAG IM JULI. DIESES JAHR ALSO DER 3. JULI 2022. MIT DEM „CENTRO ALFISTI“ HABEN SICH VATER GIOVANNI UND SOHN SANDRO D'ONOFRIO IN DER REGION EIN ALLEINSTELLUNGSMERKMAL RUND UM DIE MARKE ALFA ROMEO ERARBEITET.





FOTOS: AUREL DÖRNER

M

it dem traditionellen Classic Day lädt das Centro Alfisti D'Onofrio Classico einmal jährlich in die heiligen Hallen nach Aalen-Oberalfingen ein. Am 3. Juli 2022 ist es wieder soweit, dann erwarten die Organisatoren erneut Alfa Romeo Freunde aus der gesamten Region in und um das Autohaus D'Onofrio.

Nach zweijähriger Pandemie-Pause haben die Geschäftsführer Giovanni und Sandro D'Onofrio auch dieses Jahr keine Kosten und Mühen gescheut und planen zum fünften Mal ein echt italienisches Oldtimertreffen für die ganze Familie. Bei der letzten, sprich der vierten Auflage des beliebten D'Onofrio Classic Days im Centro Alfisti im Jahre 2019, strömten Hunderte Alfa Romeo Enthusiasten mit ihren Fahrzeugen nach Aalen, sodass die Parkplätze auf

dem großen Vorhof des Autohauses im Letten 8 und auf der benachbarten Wiese schnell knapp wurden. Die angereisten Oldtimer dominierten vornehmlich in der Farbe rot. So dass es fast nicht auffiel, dass sich unter die Alfa-Schönheiten auch einige Fiat-Oldtimer und zahlreiche Ferrari mischten. Neben den angereisten Gastfahrzeugen präsentieren die D'Onofrios traditionell ihre eigenen Alfa-Schätze, wie bestimmt auch wieder einen Alfa Romeo Zagato mit 0-Kilometern auf der Uhr oder auch einen seltenen Alfa Romeo-Montreal. Für die Komplettierung der italienischen Modellvielfalt wird mit Sicherheit wieder der Alfa-Club Alfisti e. V. sorgen, dessen Mitglieder die schönste Auswahl an Oldtimern aus Bella Italia nach Oberalfingen steuern werden. Wie in den vergangenen Jahren sind aber auch Automobilfreunde anderer Hersteller-Marken herzlich eingeladen beim Classic Day vorbeizuschauen und sich mit ihren historischen Schätzchen einzureihen.



DAS CENTRO ALFISTI

Vor ziemlich genau 50 Jahren hat Seniorchef Giovanni D'Onofrio das Centro Alfisti D'Onofrio Classico gegründet. Aus Liebe zur Marke Alfa Romeo hat sich inzwischen die ganze Familie der Erhaltung italienischer Oldtimer, vorwiegend Alfa Romeo, verschrieben. Mehrere Dutzend Primadonnas schlummern in der hauseigenen Garage. Viele Patienten, die im Centro Alfisti landen, sind betagt, meistens sogar hochbetagt. Schaut man sich in der Oldtimer-Werkstatt um, entdeckt man historische Schätze, die nach einem Dornröschenschlaf wieder zum Leben erweckt wurden. In großen Lettern prangt der Schriftzug Alfa Romeo an der Werkstattwand. Wer die Augen aufmacht, entdeckt allerdings noch zahlreiche weitere Herzblut-Details. Geschäftsführer Sandro D'Onofrio bringt die Liebe zum Detail auf den Punkt: „Bei unseren Autorestaurationen werden nicht einfach Teile getauscht, zumal es oft gar keine Austauscherteile mehr gibt und damit die einzige Alternative lautet: instandsetzen oder eben neu anfertigen.“ Die Liebe zum Fahrzeug paart sich im Autohaus mit dem nötigen Hintergrundwissen. Das D'Onofrio-Team kennt



FOTOS: AUREL DÖRNER



jede Schraube der historischen Fahrzeuge.
Beste Voraussetzungen also, um dem Cuore Sportivo, dem sportlichen Herzen, wieder neues Leben einzuhauchen.

Eines ist jetzt schon klar, nicht nur die Alfisti werden wieder zuhauf nach Oberalfingen strömen, denn eines ist stets gewiss, wenn die D'Onofrios einladen, wird es ein Tag mit großen Überraschungen, bester Bewirtung und guten Benzingesprächen.

Wir sehen uns!

www.donofrio-classico.de

 [autohaus_donofrio](https://www.instagram.com/autohaus_donofrio)



FOTOS: AUREL DÖRNER



IMMER WENN ICH EINEN ALFA ROMEO SEHE, ZIEHE ICH MEINEN HUT.

HENRY FORD

5.
Classic Day

YOUNG- UND OLDTIMERTREFFEN

SO. 03.07.2022

VON 10 -17 UHR



Young- und Oldtimertreffen mit Clubausstellung und Schätzchen des privaten Museums, die wir der Öffentlichkeit präsentieren.

Für Essen und Getränke ist gesorgt.

Teilnahme auf eigenes Risiko.

D'ONOFRIO
DAS AUTOHAUS

Autohaus D'Onofrio GmbH
Im Letten 8
73433 Aalen-Oberalfingen
Telefon 0 73 61.7 20 07

Ihr Spezialist für Fahrzeuge aus Bella Italia
www.donofrio-classico.de

ADVERTORIAL



DAS EXKLUSIVE ERLEBNIS

12 Premiumreisen.

NEU



Fotos: © Shutterstock.com

Sie wollen sich ein unvergleichliches Reiseerlebnis gönnen, ohne Kompromisse einzugehen? Dann haben wir mit den neuen Premiumreisen von Bottenschein reisen in Ehingen genau das Richtige für Sie: Individualität und Exklusivität in Reisegruppen mit maximal 22 Personen. Es erwarten Sie nach anspruchsvollen Kriterien ausgesuchte Liebhaber-Reiseprogramme, bei denen erlesene Hotelangebote gekonnt mit Geheimtipps abseits der klassischen Touristen-Routen kombiniert werden. Die faszinierende Lagunenstadt Venedig (fast) ohne Touristen erkunden oder mit gleich drei exklusiven Bahnen die Schweizer Bergwelt in fünf Tagen kennenlernen. Zwölf exklusive Erlebnisse in Italien, Schweiz, Polen, Skandinavien, Tschechien und Kroatien hat Bottenschein Reisen im Katalog „Sommerträume 2022“ im Angebot. **Mehr Informationen unter www.bottenschein.de**



BOTTENSCHN
REISEN

PREMIUMREISEN

• Haustürabholung inklusive • Besondere Reiseprogramme mit max. 22 Gästen • Persönlich ausgesuchte Hotels • 5-Sterne-Bus

First Class Museumsreise - Berlin & Potsdam

- ✓ Hotel Crowne Plaza Berlin-Potsdamer Platz
- ✓ Führungen Museum Babarina, Villa Liebermann, Alte Nationalgalerie

5 Tage
04.08. - 08.08.2022

ab
€ 999,-

Opern in der Arena von Verona

- ✓ 4-Sterne Hotel Firenze in Verona nur 500 Meter von der Arena entfernt
- ✓ Eintrittskarte Sector Puccini für Verdis „Carmen“ und „Turandot“

4 Tage
25.08. - 28.08.2022

ab
€ 1.399,-

Schweizer Bahnen Exklusiv

- ✓ GoldenPass Belle Epoque, Glacier Express und Bernina Express 1. Klasse
- ✓ Eurotel Montreux, Hotel Sonne Zermatt, Hotel Reine Victoria in St. Moritz mit HP

5 Tage
29.09. - 03.10.2022

ab
€ 1.999,-

Bottenschein Reisen GmbH & Co. KG | Ulmer Strasse 34 | 89584 Ehingen

.Colectivo.

TEXT & FOTO: AUREL DÖRNER

Kurze Haube-langes Leben. Dieser Kurzhauber-Omnibus, Typ LO 1112, startete seine Karriere 1969 in Buenos Aires. 1966 beginnt die Serienproduktion der sogenannten Kurzhauber-Omnibusse von Mercedes-Benz, deren Erkennungszeichen die rundliche Stupsnase ist. Insgesamt wurde im Zeitraum von 1966-1972 die Stückzahl von 4848 Fahrzeugen produziert. Gebaut wurden sie auch in Argentinien, wo die sogenannten Colectivos heute noch zuhauf im täglichen Verkehr eingesetzt werden. Dieser feiert seinen Ruhestand als Ausstellungsobjekt im Mercedes-Benz Museum in Stuttgart.



Das

TEXT & FOTOS: AUREL DÖRNER

SEIT ÜBER 70 JAHREN IST DAS - VIELEN ALS UNIMOG BEKANNTE - „UNIVERSALMOTORGERÄT“, WELTWEIT IM EINSATZ. SEIN NAME IST PROGRAMM UND SEINE EINSATZGEBIETE SIND UNGLAUBLICH VIelfÄLTIG, JA TATSÄCHLICH UNIVERSAL. DAS ALLRADGETRIEBENE GEFÄHRT IST VERLÄSSLICHER BEGLEITER BEI EINSÄTZEN IN KATASTROPHENGEBIETEN, RÄUMT, MÄHT, KEHRT UND TRANSPORTIERT FÜR DIE KOMMUNEN ODER IST DAS ULTIMATIVE EXPEDITIONSFAHRZEUG ZUR ERKUNDUNG DER WELT, AUCH DORT, WO STRASSEN ENDEN. WIR KONNTEN UNS IN EINER KIESGRUBE NAHE SCHEMMERHOFEN EIN EIGENES BILD VOM SONDERFAHRZEUG UNIMOG MACHEN. >>

**Universal
Motor
Gerät.**



DAS KONZEPT UNIMOG IST EINE SYMBIOSE AUS FAHRWERKS- UND SYSTEMKOMPETENZ. DER EINSATZ VON MODERNSTEN TECHNOLOGIEN MACHT DAS UNIVERSAL MOTOR GERÄT, KURZ UNIMOG, ZUM HOCHGELÄNDEGÄNGIGEN FAHRZEUG, DAS SEINE EINSATZQUALITÄTEN SELBST IN ENTLEGENSTEN GEBIETEN VOLL ENTFALLET. DURCH DIE KOMBINATION MIT WECHSELNDEN ARBEITSGERÄTEN UND AUFBAUTEN PRÄSENTIERT SICH EIN EINZIGARTIGES FAHRZEUG, DAS FLEXIBEL UND VIelfÄLTIG EINSETZBAR IST.



Schaut man in den Verkaufsprospekt wird der Unimog als Fahr- und Werkzeug in einem beschrieben. Kurzum, als eierlegende Wollmilchsau mit herausragender Geländegängigkeit. Was liegt also näher dieser Aussage einmal praktisch auf den Grund zu gehen. Gesagt, getan und so ermöglichte uns der Spezialist für Unimogfahrzeuge in der Region, der Neu-Ulmer **NUTZFAHRZEUGHÄNDLER WILHELM MAYER**, einen nigelnagelneuen Unimog U 5023 im extremen Gelände zu erleben. Als Testgelände wählten wir den Offroad-

park Biberach, ein Areal mit rund 35.000 Quadratmetern Fläche und rund zwölf Kilometern Geländefahrstrecken. Unter der fachkundigen Anleitung von Siegfried Mayer, einem erfahrenen Instruktor und Unimogvertriebsmann, tauchten wir für einen Tag in die Kunst des Geländefahrens ein. Im natürlichen Umfeld galt es dabei die unterschiedlichsten Steilpassagen, Verwindungen, Schrägfahrten und Wasserpassagen zu meistern. Wir staunten nicht schlecht, welcher Maßstab an Geländegängigkeit auf vier Reifen tatsächlich möglich ist.

DER TESTKANDIDAT:

Der Unimog 5023 hat einen Vierzylinder Dieselmotor mit 5,1 Liter Hubraum und 231 PS verbaut, der für ein sattes Drehmoment von 900 Newtonmetern sorgt. Mit einer Höchstgeschwindigkeit von 89 Kilometern pro Stunde darf der Unimog somit auch als voll ausgerüsteter Geräteträger auf Autobahnen fahren. Der Allradantrieb ist zuschaltbar. Differenzialsperren an Vorderachse, Hinterachse oder auf beiden Achsen sprechen für eine extreme Gelän-

Das ultimative Spaßmobil.





degängigkeit. „Sollte sich das Gerät dennoch einmal festfahren, kann der Luftdruck in den Reifen mit einer Reifendruck-Regelanlage automatisch abgesenkt und die Aufstandsfläche an den Untergrund angepasst werden“, sagt Instruktor Siegfried Mayer. Und so geht es los. Erste Übung: Bergauf und -abfahrt. Acht Vorwärts- und sechs Rückwärtsgänge des vollsynchronisierten Wendegetriebes sorgen für den organisierten Vortrieb. Die große Bodenfreiheit von 46 Zentimetern erreicht der Unimog durch seine Portalachsen. Kurze Rahmenüberhänge gewährleisten überdies einen Böschungswinkel vorne von 44° und im Heck von exakt 51°. So ausgestattet erreicht das Fahrzeug eine Steigfähigkeit von 100 Prozent, das unglaublichen 45 Grad entspricht. Wie von Geisterhand gezogen bewegt sich der Koloss den Hügel hinauf und Fahrer und Beifahrer sehen nurmehr den Himmel. „Die 395er Schlapfen auf 20 Zoll Rädern sind auf die Single-Bereifung abgestimmt“, erklärt Mayer. Die Hinterräder folgen somit dem Vorderrad in einer Spur und profitieren dadurch von der Stabilität der verdichteten Fahrfläche durch die Vorderräder. Egal ob im Schlamm, Sand oder im Schnee. Ein spezieller Kriechgang lässt das Geländefahrzeug im extremen Gelände mit gerade einmal 2 km/h durch die Erdmassen pflügen. Frei nach dem Motto: Rasen ist Silber und Fahren ist Gold.

Der hochgezogene Schnorchel und die wassergeschützten Aggregate des Unimogs ermöglichen überdies eine maximale Wassertiefe von 1,20 Meter. Selbst kleine Teiche auf dem Geländeparcour sind kein Problem für den Tausendsassa und so queren wir fast gelangweilt aber stets eine kleine Bugwelle vorausschiebend das Nichtschwimmerbassin im Offroadpark. Das ausgefeilte Rahmenkonzept mit gekröpftem Fahrzeugrahmen erlaubt überdies eine diagonale Verwindung des Unimogs von bis zu sagenhaften 600 Millimetern. Eine Disziplin, die wir auf extremen Bodenwellen eindrucksvoll ausreizen können und die schraubgefederten Achsen ihr ganzes Portfolio präsentieren. Vorne



ganz ausgefedert und hinten komplett eingefedert beweist der Unimog Bodenhaftung mit bestem Fahrkomfort. Der Radstand der sechs Meter langen Bergziege beträgt 3,85 Meter. Mit einem Wendekreis von lediglich 16,30 Metern, bei offenen Differentialsperren, ist der Unimog extrem wendig. Zum Vergleich: der kleine Bruder, sprich die Mercedes G-Klasse, hat einen Wendekreis von 13,60 Meter. Rund 2.000 Unimogs verlassen jährlich das Werk im baden-württembergischen Wörth. „Kunden des Universal Motor Gerätes sind vorwiegend Kommunen, Dienstleister, Baufirmen und Vertreter der Energiewirtschaft“, weiß Vertriebsmann Siegfried Mayer. Dennoch wächst die Nachfrage für geländegängige Expeditions- und Wohnmobile. Rund 140.000 Euro kostet ein Unimog und ist damit eine attraktive Plattform für Weltreisende, die auch hinterm Horizont auf profane Straßen verzichten möchten.



**Straßen
sind
überbewertet.**

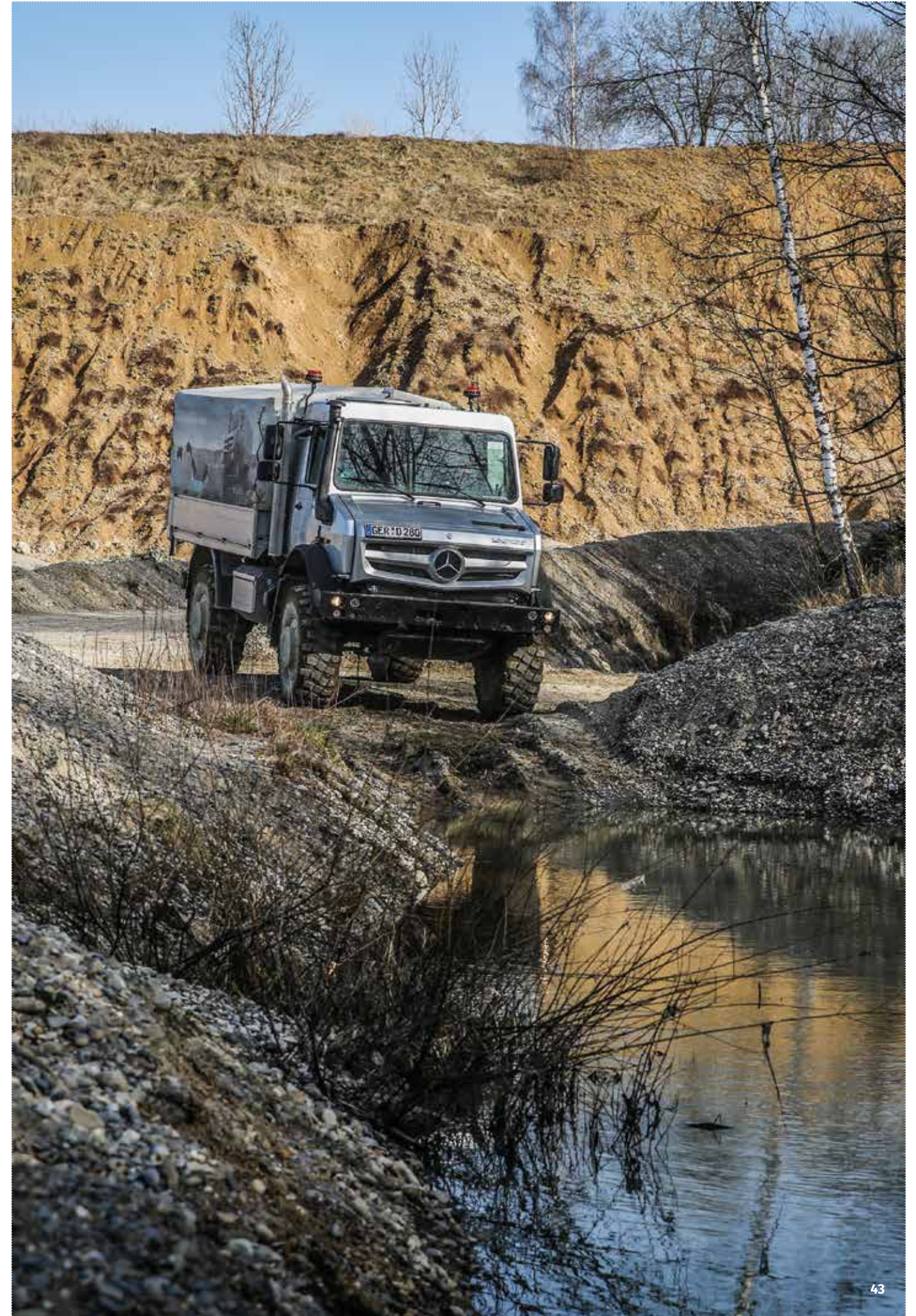



**DA WO ANDERE AUFHÖREN,
FANGEN WIR AN!**

SIEGFRIED MAYER



**UM ES MIT DEN WORTEN
VON FERDINAND PORSCHE
ZU SAGEN: „DAS LETZTE
AUTO, DAS GEBAUT WERDEN
WIRD, WIRD EIN SPORTWA-
GEN SEIN.“ WIR SIND EIN-
VERSTANDEN!**



Singapur

TEXT & FOTOS: AUREL DÖRNER



Wer wie wir eine Reise nach Neuseeland, Australien oder noch weiter plant, tut gut daran die Anreise in Etappen zu gestalten. Ein Stopover über mehrere Tage entschleunigt und gibt die Möglichkeit weitere Länder, Städte und Kulturen kennenzulernen. Bei unserer Planung eröffneten sich uns zahlreiche Möglichkeiten für einen Aufenthalt. Im Gespräch waren Stopover-Destinationen, wie Los Angeles, Hawaii oder auch Dubai. Warum wir uns ausgerechnet für Singapur als Zwischenstopp entschieden haben, lest ihr hier.

Der Name „Singapur“ entstammt dem Sanskrit und setzt sich zusammen aus Singha „Löwe“ und Pura „Stadt“, und bedeutet ergo Löwenstadt. Das Klima der Metropole ist tropisch-feucht. Die Temperatur beträgt im Jahresdurchschnitt etwas mehr als 28 Grad Celsius. Fast sechs Millionen Einwohner zählt der Stadtstaat, der flächenmäßig in etwa die Größe von Hamburg hat.

Singapur steht vor allem für kulturelle Vielfalt, wie sie kaum ein anderer Staat hat. Erlebbar in den einzelnen chinesischen, arabischen und indischen Vierteln: Chinatown, Kampong Glam und Little India. Singapur hat sich über die Jahre zu einer weltweiten Wirtschaftsmacht gemausert und ist bekannt für seinen außerordentlichen Reichtum.

Die Adjektive höher, schneller, weiter und sicher beschreiben treffend, was in Singapur Programm ist. Nicht von ungefähr besuchen jährlich rund 16 Millionen Touristen die Löwenstadt, sie zählt damit zur meistbesuchten Metropole in Südostasien.

Das Tor zur Stadt, bzw. zum Stadtstaat ist Singapurs internationaler Flughafen Changi. Er zählt zu den besten Airports weltweit. Rund 70 Millionen Menschen nutzen das Drehkreuz jährlich. Zahlreiche Reisende- wie auch wir - nutzen Singapur für einen Stopover auf halbem Weg zur letztendlichen Destination.

Sich sehr wohl bewusst, dass viele Passagiere für einen kurzen Stopp in Singapur halt machen, haben die Singapurer eine perfekte Infrastruktur mit Wohlfühl-Surrounding rund um die Start- und Landebahnen geschaffen. Hier macht das Warten auf den Flieger richtig Spaß. Ein riesiges Angebot von mehr als 360 Tax Free Markenshops, Restaurants, ein echter Tropengarten und Kinos sorgen für Abwechslung und lassen die Wartezeit schnell verfliegen.

Wer einen Stopover gebucht hat, dem bietet sich an, direkt bei der Buchung ein Singapore-Holiday-Paket mit Pickup-Service am Airport zu buchen. Das funktioniert völlig unproblematisch über die jeweilige Airline. Mit dem Service habt ihr verschiedene Annehmlichkeiten und zahlreiche Vergünstigungen, wie der Hop-on-hop-off-Bus und Eintritte zu Sehenswürdigkeitenbuchen für kleines Geld. Dazu zählt auch die Taxifahrt zum Hotel und wieder Retour.

Ein perfekter Stopover.

TEXT & ALL FOTOS: © AUREL DÖRNER







AUF HALBEM WEG ZUM ANDEREN ENDE DER WELT EIGNET SICH SINGAPUR ALS WILLKOMMENE STOPOVER METROPOLE.



FOTOS: AUREL DÖRNER





FOTOS: AUREL DÖRNER

Bis ins Stadtzentrum von Singapur braucht man ungefähr eine halbe Stunde mit dem Auto. Um in die Stadt zu kommen, kannst du aber auch ein Taxi nehmen. Zudem gibt es Shuttle-Busse. Der günstigste Transfer ist mit der U-Bahn, sprich der Singapore Mass Rapid Transit (SMRT) und kostet rund zwei Singapur-Dollars pro Person (SGD). Allerdings dauert die Fahrt mit der SMRT deutlich länger und mit Gepäck ist das wenig komfortabel. Die Fahrt mit dem Taxi hingegen kommt bereits einer kleinen Stadtrundfahrt gleich. Die Chauffeure sind meist kommunikativ und geben gerne Tipps für den Aufenthalt.

Wir haben im Orchard Hotel direkt im pulsierenden Zentrum der Stadt eingekcheckt. Bei unserem dreitägigen Stopover haben wir Singapur über- und unterirdisch und teils auch auf dem Wasser erkundet. Wir haben Skyscraper erklommen und flanierten in Botanischen Gärten. Wer es erleben will, muss hin. Nehmt euch die Zeit für einen Stopp in Südostasien, wir geben euch ein paar Tipps für einen spannenden Aufenthalt. Worauf wartet ihr?

Ein Tipp gleich vorweg: extrem wichtig für den Singapur City Trip sind kurze Hosen, bequeme Schuhe und eine gängige Kreditkarte.

Ganz egal, wo ihr im Inselstaat eingekcheckt habt, einmal solltet ihr dem ältesten Zam Zam Restaurant der Stadt einen Besuch abstatten. Das 1908 gegründete Singapore Zam Zam ist eines der beliebtesten indisch-muslimischen Restaurants in Singapur. Es ist sieben Tage die Woche geöffnet und seit über einem Jahrhundert für seine unverfälschte Küche und Gerichten wie Nasi Biryani, Murtabak oder Roti Prata bekannt. Nicht von ungefähr wird das Restaurant von vielen Einheimischen besucht.



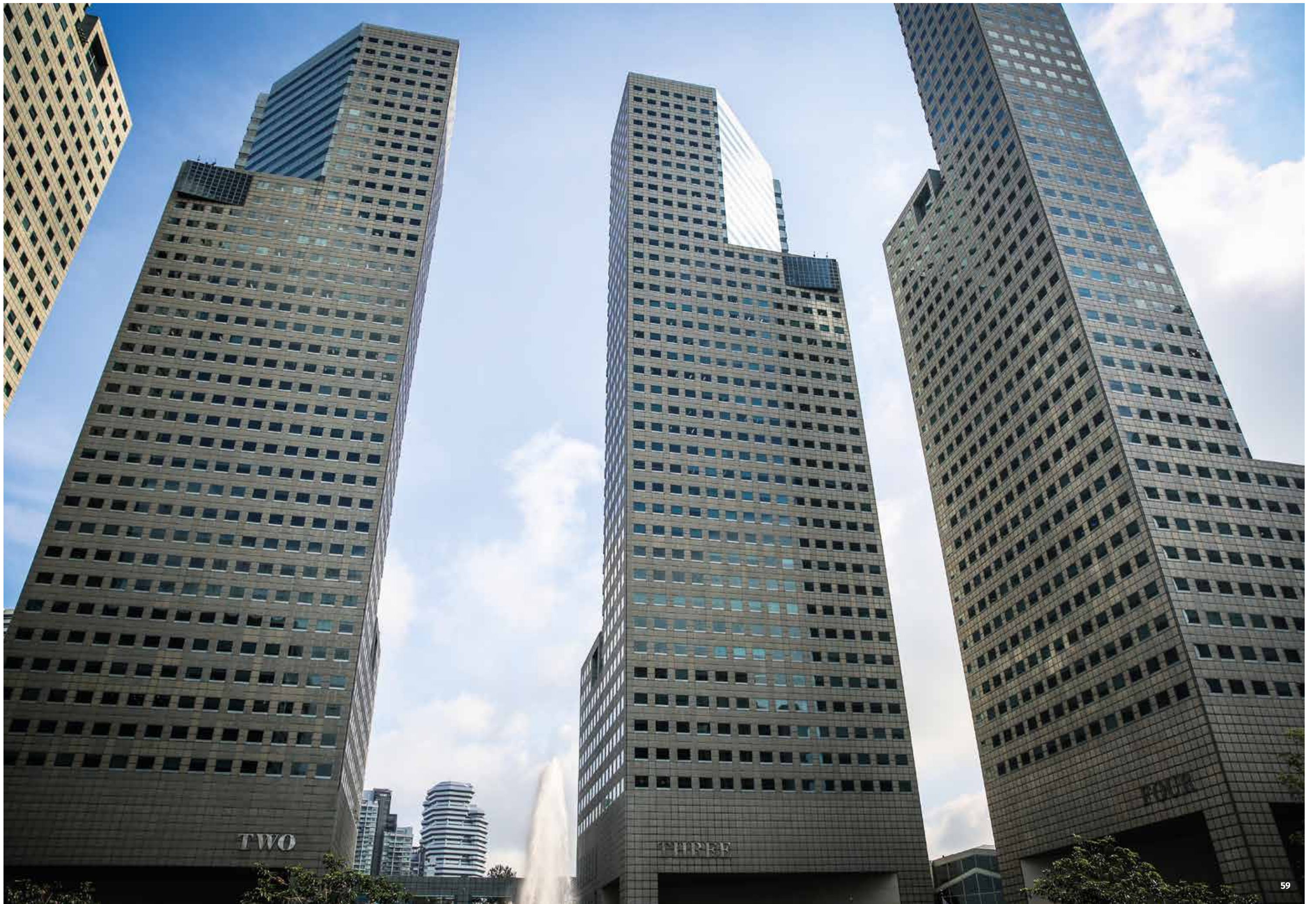

TWO

THREE

Es gibt fünf MUST DO'S in Singapur. Dazu gehören die Gardens by the Bay, die Überfahrt nach Sentosa Island im Cable Car, eine Stippvisite im Botanischen Garten, der Besuch in der Long Bar im legendären Raffles Hotel mit einem Singapur Sling als Absacker. Und nicht zu vergessen, ein T-Shirt-kauf im Hard Rock Cafe in der Orchard Road.

In vielen Metropolen verkehren die berühmten Hop-On-Hop-Off-Sightseeing-Busse. Ganz klar findet ihr diese auch in Singapur. Und das ist gut so, denn bei der Fahrt könnt ihr die meisten Sehenswürdigkeiten der Stadt Haltestelle für Haltestelle kennenlernen und Euch einen guten Überblick verschaffen. Die Hop-on-Hop-Off-Busse in Singapur verkehren sieben Tage die Woche im geregelten Rhythmus und begleiten Euch auf Wunsch mit einem Audio-Guide, so dass ihr nähere Informationen zu den Highlights direkt auf's Ohr erhaltet. Es können unterschiedliche Routen durch die Stadt abgefahren werden, die ihr ganz individuell kombinieren könnt.

ORCHARD ROAD

Die Orchard Road ist Singapurs Antwort auf die 5th Avenue in New York – eine Luxus-Shopping-Meile gespickt mit Filialen der teuersten Markenanbieter der Welt. Dazwischen die internationalen Outlet-Klassiker von Addidas bis Zara. Rund 25 namhafte Hotels - vom Hilton bis zum Shangri-La - haben hier zwischen Kinos, Restaurants und Tiffany & Co. ihren Standort. Ein beliebtes Ziel für alle, die Mitbringsel aus Singapur suchen, ist der Design Orchard Shop der richtige Laden. Vom stylischen Sonnenhut bis hin zum selbstgebrauten Bier aus der Metropole wird hier von Designern, Firmen und Kreativen aus dem Land feil geboten. Auch hat das Hard Rock Cafe seinen Standort auf der Prominiermeile, wie viele weitere internationale Franchiseunternehmen. Bei unserem Besuch eröffnete gerade der Münchner Burgergrill „Hans im Glück“ eine Filiale.

SENTOSA ISLAND

Sentosa ist eine der Stadt vorgelagerte Insel und quasi der Abenteuerspielplatz Singapurs. Die ehemals als britischer Militärstützpunkt genutzte Insel stellt heute mit vielen Gärten und zahlreichen Vergnügungsmöglichkeiten ein Naherholungsgebiet für die Bevölkerung Singapurs dar. Hier sind nicht nur der Freizeitpark Universal Studios und der Sky Tower (Asiens höchster Aussichtsturm), sondern auch zahlreiche Strandbars und Restaurants abgesiedelt. Zwischen den Attraktionen finden sich teils exorbitant teure Hotels und Resorts. Nach Sentosa Island kommt ihr am besten mit der Einschienenbahn Sentosa Express, mit der Seilbahn oder über einen langen Holzsteg zu Fuß. Solltet ihr letztere Möglichkeit nutzen, kommt ihr an Singapurs ältester Craft Bier Brauerei, dem Brewerkz, vorbei. Tipp: Unbedingt das India Pale Ale probieren!



FOTOS: AUREL DÖRNER



YOU HAVE TO UNDERSTAND
THAT SINGAPORE IS QUITE
DIFFERENT FROM MAURITIUS.

LEE HSIEN LOONG



FOTOS: AUREL DÖRNER





FOTOS: AUREL DÖRNER

GARDENS BY THE BAY

Mit einer Luftfeuchtigkeit von durchschnittlich 80 Prozent und 28 Grad Celsius im Mittel, sprießt die Vegetation nur so. Neben vielen Bäumen und Pflanzen, gibt es auch die Super-trees: 25 bis 50 Meter hohe überdimensionale Blumenkübel in Baumform, die in den Gardens By The Bay aufgestellt wurden und mit Pflanzen bestückt sind. Von einer Hängebrücke aus hat man einen sensationellen Blick auf die Stadt und Singapurs Hotel-Highlight in Schiffform: das Marina by the Sand. Auf über 100 Hektar erstreckt sich das Park-Areal, es ist in drei unterschiedliche Abschnitte aufgeteilt. Der Singapur Flyer, das Riesenrad der Stadt, ist außerdem in unmittelbarer Nähe.

CHINATOWN, KAMPONG GLAM UND LITTLE INDIA

Singapur steht vor allem für kulturelle Vielfalt, wie sie kaum ein anderer Staat hat. Erlebbar in den einzelnen chinesischen, arabischen und indischen Vierteln: Chinatown, Kampong Glam und Little India. In Chinatown finden sich viele kleine Häuser mit bunten Fassaden. Die Häuser an der Koon Seng Road in Chinatown zählen zu den beliebten Fotomotiven des Viertels. Generell ist der beste Tipp für die kleinen, vorrangig von bestimmten Bevölkerungsgruppen bewohnten Areale (also auch das arabische Viertel zum Beispiel und Little India), einfach ein wenig umherzustreifen. Es finden sich immer wieder spannende Ecken und Menschen. Zwischen Tempeln

und Parks, trifft man auf Shopping-Center und kleine Spezialitätengeschäfte, auf Restaurants, Straßenstände und zahlreiche Bars und Clubs. Little India ist bekannt für seine zahlreichen Straßenmärkte, seine Gold- und Stoffhändler, die schnecken Shophouses.. Kampong Glam ist das Viertel, das als das „arabische Viertel“ bekannt ist: Neben Moscheen wie die Sultan Mosque findet man im arabischen Viertel gute Stoffe und sehr gute Schneider. Tipp: Besucht die extravaganten Shops und Cafés in der Haji Lane nahe der Arab Street.

BOTANIC GARDENS

Die Botanischen Gärten sind seit 1995 Weltkulturerbe. Mit einer Größe von rund 75 Hektar ist er der größte Asiens und mit jährlich 4,2 Millionen Besuchern, der meistbesuchte der Welt. In den Botanic Gardens wachsen über 3.000 Pflanzenarten. Ein riesiger Regenwald und eine der weltweit größten Orchideenvielfalt im Orchideengarten gehören zum Garten. Erreichen könnt ihr ihn ganz einfach mit dem Hop-on-Hop-Off-Bus. Sehenswert!

Es würde erneut den Platz sprengen weitere detaillierte Tipps für eine Tour durch die Löwenstadt aufzulisten. Das legendäre „Raffles Hotel“, die Aussichtsplattform „Singapur Flyer“, eine Radtour durch die City, der Besuch von Holland Village und Dempsey Hill “ und, und, und...

Singapur zählt zu den saubersten und sichersten Städten der Welt. Also, worauf wartet ihr? Besucht die perfekte Stadt für einen Stopover oder auch für länger. !



Motor

WORLD

rd

München



FOTOS: AUREL DÖRNER

Nach rund zwölfjähriger Projektentwicklungs- und Bauzeit ist mit der Motorworld München eine automobiler Erlebniswelt in einer gigantischen Dimension entstanden. Nicht von ungefähr zählt die über 100 Jahre alte Lokhalle, schon jetzt zu den imposantesten Treffpunkten für Liebhaber und Freunde von Fahrkultur und Lifestyle in ganz Deutschland.

Da bleibt einem schon der Mund offen stehen, wenn man zum ersten Mal durch das Portal der Motorworld München die

einstige Lokhalle des Ausbesserungswerkes der Deutschen Bahn betritt. Mit ihren gigantischen Ausmaßen – 185 Meter lang, 90 Meter breit und bis zu 18 Meter hoch – ist diese Industriebrache eine der größten freitragenden historischen Stahltragwerkshallen in Europa. Und genau diese Halle sowie die anderen zum Ensemble gehörenden Gebäude wurden in den letzten Jahren aufwändig saniert und um sorgsam integrierte moderne Gebäudeelemente ergänzt. Insgesamt umfasst das Gelände 75.000 Quadratmeter Grund und Boden. Die Münchner Erlebniswelt stellt das bisher größte Projekt des Unternehmens dar. Fahrzeugfans fin-

den in der Motorworld München alles, was das Herz begehrt: Exklusiven Handel mit Luxusautomobilen, Sportwagen, Oldtimern, Bikes und E-Mobility, Fahrzeugaufbereitung und -veredelung, Pflege- und Wartungsservice sowie vielseitige Lifestyle- und Merchandise-Shops.

Über 30 der weltweit wertvollsten und exklusivsten Fahrzeugmarken, wie Bugatti, McLaren oder Rolls Royce haben sich in der Lokhalle mit einer Niederlassung angesiedelt. Dazu kommt ein umfassendes Spektrum an automobilen Dienstleistungen und spezialisierten Werkstätten, zahlreiche Shops, verschiedene



1 • Blick aus dem Dampfdom in die Lokhalle im ersten Stock. 2 • Faszinierende Oldtimergespanne. 3 • Hinter Glas: mobile Schätze 4 • Das Motorworld Inn mit Buick Cabrio upside-down Bar.

FOTOS: AUREL DÖRNER

Events

BIS 12.000 PERSONEN

22

Tagungsräume & **4** Eventhallen

26 Kilometer
bis zum Flughafen
München

über **120**
GLASEINSTELLBOXEN

MOTORWORLD
M Ü N C H E N

über **100 Jahre** alte
Lokhalle

1300
Parkplätze

LOCATED **in**
MÜNCHEN

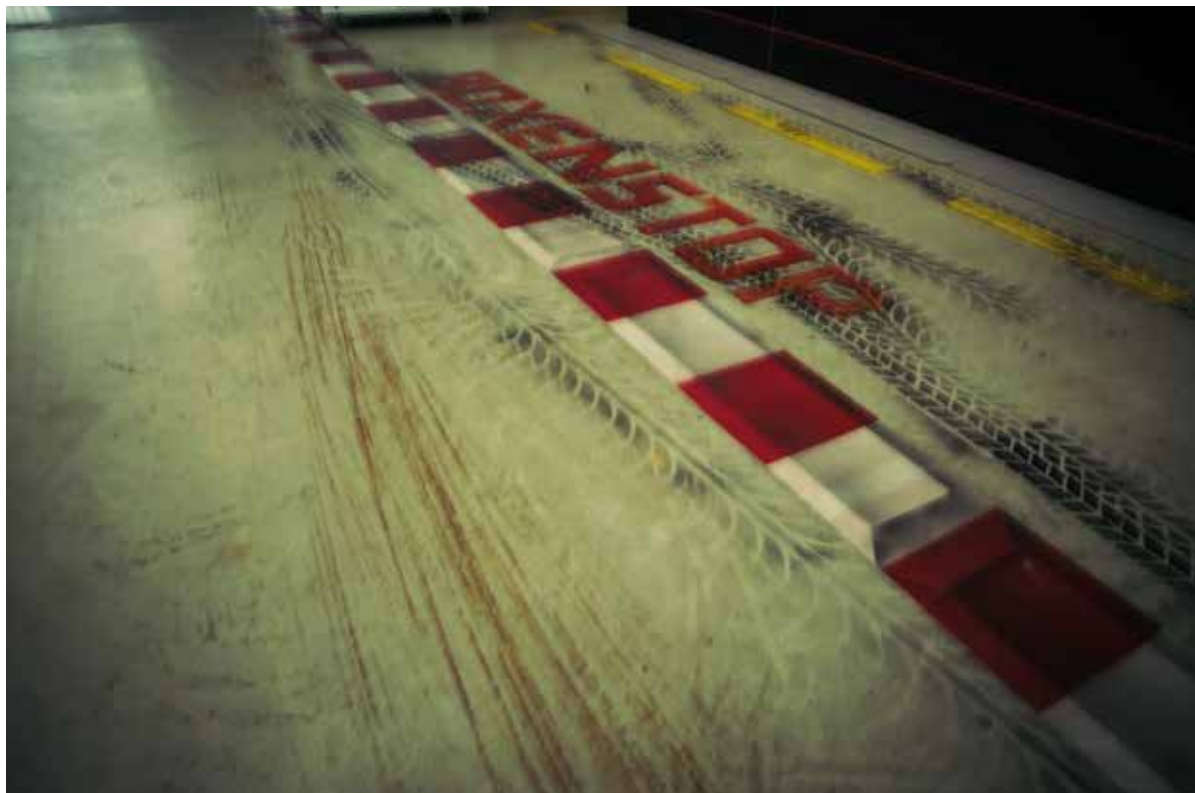

Eventlocations und 22 Tagungsräume. Ein Highlight in der historischen Lokhalle sind die 120 Glaseinstellboxen, die sich auf vier Ebenen in der Halle arrangieren. Oldtimer- und Sportwagenbesitzer können hier ihre automobilen Schätze unter besten Bedingungen, für andere sichtbar und für sie selbst jederzeit zugänglich, unterbringen. Anbieter von Lifestyle, Accessoires und Zubehör setzen besondere Glanzpunkte – vom Floristen über den renommierten Hutmacher aber auch Kunst und Antiquitäten, Motorsport-Fanartikel und Bekleidung, Carrera Toys, eine Kaffeerösterei, eine Chocolaterie sowie vieles mehr.

Eine wahre Bereicherung erfährt zudem die Münchner Restaurantszene: Sieben gastronomische Betriebe unterschiedlicher Couleur verwöhnen die Besucher, darunter auch Feinkostläden, Cafés und die Genusswerkstatt Highline.



Ganz besondere Akzente setzt das Themen-Restaurant Motorworld Inn. Es ist im Stil nostalgischer Werkstätten mit viel Liebe zum Detail und Oldtimer-Atmosphäre ausgestattet. Hier finden sich Sitzgruppen unter der Hebebühne, dort ein perfekt erhaltenes Buick-Cabrio, Baujahr 1957, upside-down an der Decke. In einer faszinierenden alten Schmiede oder im Vintage Boxen-Stopp-Bereich sind Meetings und Private Dinings in abgetrennten Räumen möglich. Fans der Goldenen Zwanziger Jahre begeben sich im Private Cinema auf Zeitreise. Die magische Welt der guten alten Zeiten zieht sich wie ein roter Faden durch das gesamte Konzept – bis hin zum Sanitärbereich. Kulinarisch dreht sich alles um ausgewählte Food-Klassiker der Automobil-Nationen Italien, USA und „good old Germany“.

Mit der Motorworld ist auch die Althoff-Gruppe mit dem Vier-Sterne-Hotel Ameron in die bayerische Landeshauptstadt gekommen. Es verbindet die Faszination für Fahrkultur mit höchstem Hotel-Komfort. Das zweigeschossige Haus mit seiner hochglanz-verspiegelten und von einem Künstler gestalteten Fassade ist in die Lokhalle integriert und hier ein wahrer Eyecatcher. Die 156 Designzimmer, darunter sechs Premium-Suiten, bestechen durch ihr einzigartiges Flair und präsentieren sich als eine Hommage an die Welt des Motorsports. Drei Car & Bike Studios ermöglichen es den Gästen sogar, ihre Autos bzw. Motorräder direkt im eigenen Zimmer zu parken und diese durch eine großflächige Glasscheibe immer im Blick zu haben.

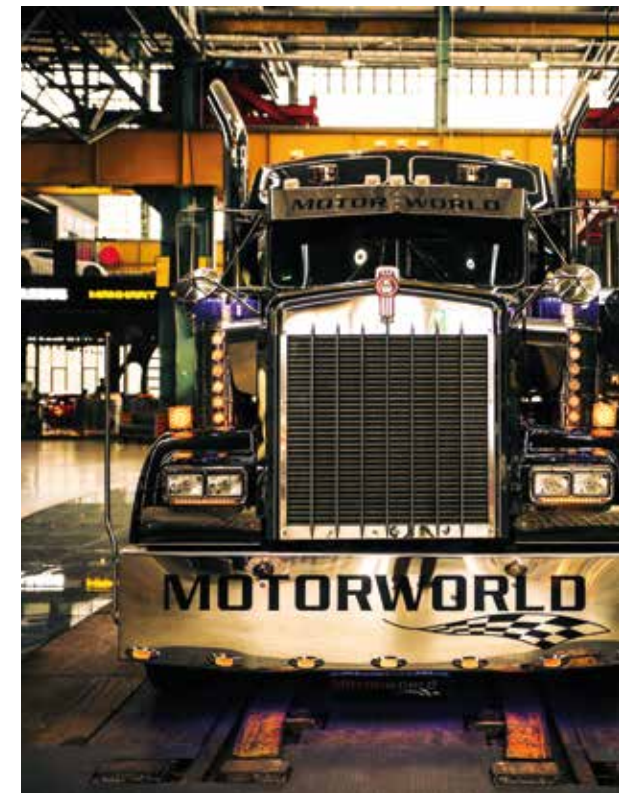
Und das Beste an allem:
Der Eintritt ist an 365 Tagen im Jahr kostenfrei.





 Motorworld
 motorworld_muenchen
www.motorworld.de 

Die Motorworld München ist mittlerweile der neunte Standort der mehrfach prämierten Motorworld Group, des weltweit größten markenunabhängigen Sportwagen- und Oldtimerzentrums. Unglaublich, was im ehemaligen Ausbesserungswerk entstanden ist. Sie ist jetzt schon das absolute Szene-Highlight für Fahrkultur, Events, Lifestyle und Meetings aller Art.

Fotos: © Aurel Dörner



Die engste Straße der Welt.

TEXT & FOTOS: AUREL DÖRNER



Die Spreuerhofstraße im baden-württembergischen Reutlingen ist laut Guinness Buch der Weltrekorde seit 2007 die engste Straße der Welt. Die Straße ist so eng, dass ein Durchkommen mit dem Bobby Car geradeso möglich ist. Die engste Stelle misst 31 Zentimeter. Der Spalt, sprich der enge Bereich neben dem Fachwerkhaus, hat eine Länge von ca. 3,80 Metern. Er war einst ein Fluchtweg im Brandfall für die Bürger der Stadt. Da er sich auf städtischem Grund befindet, wird er dem öffentlichen Straßenbereich zugeordnet.

WARBIRD TREFFEN



1-3-JULI
2022



Für ein überaus kurzweiliges Wochenende werden Anfang Juli die Mitglieder des Modellflugclubs Oberhausen sorgen. Zum allgemeinen Modellflugtag beim 11. Warbirdtreffen kommen Modellflieger*innen aus ganz Europa, vom 1. bis 3. Juli 2022, nach Oberhausen bei Weißenhorn.

TEXT & FOTOS: AUREL DÖRNER

Bis aus Nordnorwegen und Südsardinien erwartet der Modellflugclub Oberhausen mehr als 100 Modellflugzeug-Pilot*innen mit ihren Maschine zum internationalen Modellflugmeeting 2022 im bayerischen Oberhausen bei Weißenhorn. Auf dem Flugplatz des Modellflugclubs (MFC) Oberhausen findet Anfang Juli zum elften Mal ein internationales Warbirdtreffen statt. Mit originalgetreuen Nachbauten von Militär- und Rennflugzeugen vom Beginn der Fliegerei bis heute zeigen die Piloten den hohen Stand ihrer Baukunst und ihr fliegerisches Können. Es soll nach zwei Jahren Coronapause ein kleines Volksfest werden, bei dem das Motto „Fliegen unter Freunden“ im Vordergrund steht.

Der Begriff Warbird wird insbesondere im Bereich des RC-Modellflugs und bei Flugshows unter Beteiligung von Oldtimern verwendet. Die meisten dieser klassischen Flugzeuge, zumeist aus der Zeit des Ersten Weltkriegs, gibt es heute nicht mehr. Auf Modellflugveranstaltungen präsentieren echte Enthusiasten ihre nach alten Bauzeichnungen detailgetreu angefertigten flugfähigen Modelle. Verbreitete Warbirds aus dem Ersten Weltkrieg sind beispielsweise die deutschen Fokker-Eindecker und Fokker Dr. I, die britische S.E.5 und die französische Nieuport 11. Aus dem Zweiten Weltkrieg sind unter anderem die US-amerikanische North American P-51, Chance Vought F4U, die deutsche Messerschmitt Bf 109 oder die englische Supermarine Spitfire zu nennen. Zur Veranstaltung am 1. bis 3. Juli 2022 werden zahlreiche Flugzeugmodellbauer und Hobbypiloten erwartet. Alle Exponate können bei der öffentlichen Veranstaltung von den Zuschauern aus der Nähe begutachtet und fotografiert werden. Bis ins kleinste Detail stimmen die meisten Exponate mit dem Original überein. Wie die Originale sind deren kleine Abbildungen, in den Maßstäben 1:5, 1:4 oder noch größer, im „Flying Display“ in spektakulären Manövern zu sehen. Gewagte Flugfiguren, das Brüllen der großvolumigen Motoren, das Fauchen der Jetantriebe und wunderschöne Flugbilder in einer pittoresken Szenerie sollen



die Zuschauer am Flugwochenende in den Bann ziehen. Durch das kurzweilige Programm führt, wie die Jahre zuvor, der ehemalige Militärpilot Knut Huk. Neben den internationalen Gastpiloten präsentierten rund 25 aktive Mitglieder des MFC Oberhausen alles, was ferngesteuert in die Luft gebracht werden kann. Als persönlichen Höhepunkt der Veranstaltung nennt Kaleu Huk eine Nachtflugshow mit Pyrotechnik und illuminierten Flugzeugen.

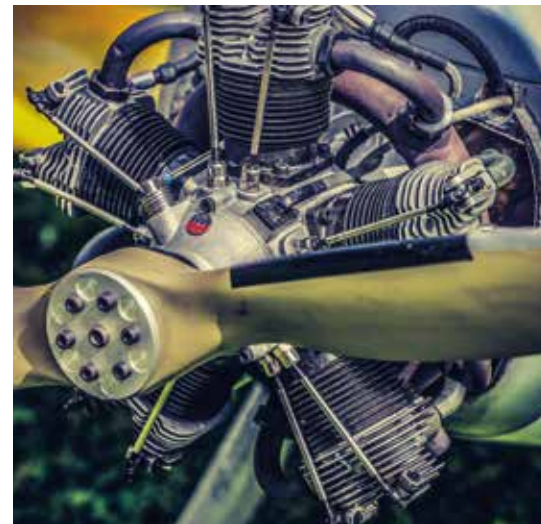





LAUT WIKIPEDIA BEZEICHNET DER ENGLISCHE BEGRIFF WARBIRD RESTAURIERTE MILITÄRFLUGZEUGE. IN DER REGEL SIND DIES PROPELLERGETRIEBENE JAGDFLUGZEUGE AUS DEM ZWEITEN WELTKRIEG. MANCHMAL WIRD DER BEGRIFF AUCH AUF HISTORISCHE JAGDFLUGZEUGE AUS ANDEREN EPOCHEN AUSGEDEHNT, WAS DER BEZEICHNUNG WARBIRD NOCH NÄHER KOMMT.



GPS-Koordinaten:

DG

Breitengrad 48.33150656215789

Längengrad 10.18946260213852

GMS

N 48° 19' 53.424"

O 10° 11' 22.065"

MFC Oberhausen e.V.
Spitalweg 10
89264 Weißenhorn

www.mfc-oberhausen.eu 



TEXT & FOTOS: AUREL DÖRNER

Der Cocktailbus von Claudiu Hartwig aus Neu-Ulm zählt zu den glamourösesten Erscheinungen im Foodtruck-Umfeld der Region. Nach 44 Jahren wurde der T2-Bulli aus Griechenland reimportiert. Zunächst mit einem Zwischenstopp in Bukarest, wo ihn der Barkeeper fachmännisch restaurieren lies und so umgebaut hat, dass er seinem Traum von einem Cocktailbus entsprach. Dazu sägte er das Dach des Transporters auf, um es aufklappen zu können und im Stehen zu servieren.





THE COCKTAILBUS
Stranger 74

f @Stranger74
i @TheCocktailBusUlm
✉ Stranger74@thecocktailbus.de
globe www.thecocktailbus.de

Caperitif
Cocktails/
Long Drinks



Ein Hingucker ist nicht nur der eingebaute Flatscreen im aufgeklappten Dach. Weisswandreifen, und die klassische rot-weiße Lackierung lässt Flower Power erahnen. Im Barraum des Cocktailbuses installierte der findige Barkeeper eine Spüle mit Warmwassertechnik und einen Kühlschrank. Buchbar ist „Stranger 74“ für Veranstaltungen aller Art. Ob Hochzeit, Messeauftritt oder Weihnachtsfeier, der Cocktailbus bringt Schwung in jede Feier und wird gerne zum zentralen Meetingpoint. In Absprache mit Claudiu bestimmen Sie welche Cocktails, Longdrinks, Aperitifs oder Shots angeboten werden. Selbstredend lässt sich das Angebot auch alkoholfrei gestalten.

Facts:

Im Angebot:

Cocktails, Longdrinks, Aperitifs & Shots

Max. Personen/Stunde:

100 Personen

Veranstaltungen:

aller Art

Umkreis:

keine Einschränkung

Stromanschluss:

220 Volt

Abmaße des Fahrzeugs:

Höhe: 3,0m; Länge: 4,0m, Breite 2,5m





 Stranger74

 TheCocktailBusUlm

www.thecocktailbus.de 

A detailed photograph of the interior of a classic car, likely a 1950s model. The image shows the steering wheel, dashboard with a speedometer, a vintage radio, and a keychain hanging from the ignition. The car's interior is a light blue color. The text 'ZARROLI CAR MEDIA' is overlaid on the right side of the image in a stylized, black, distressed font. The word 'ZARROLI' is on the top line, 'CAR' is on the middle line, and 'MEDIA' is on the bottom line. The text is framed by decorative, ornate scrollwork on the left side.

**ZARROLI
CAR
MEDIA**

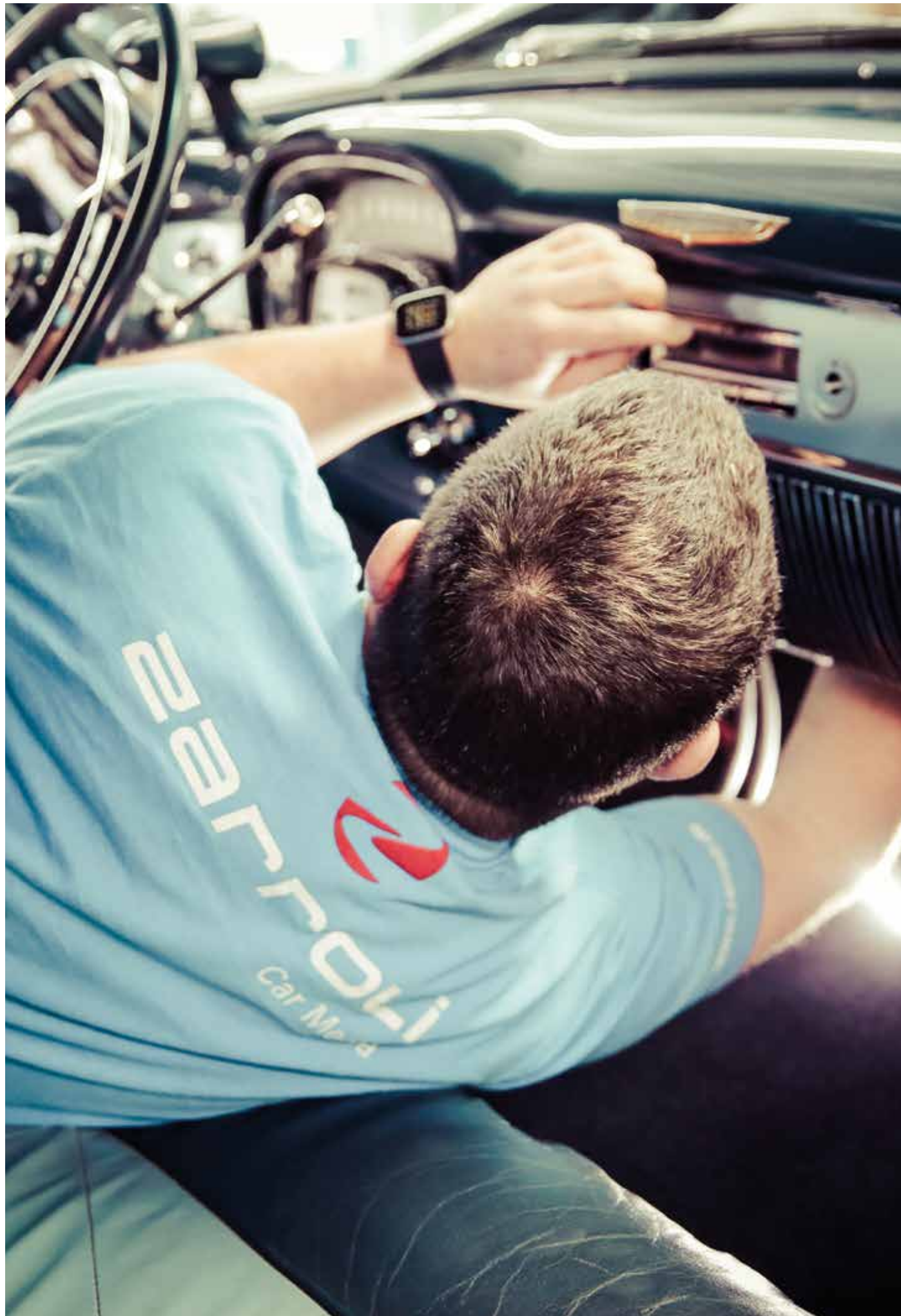

“

Im Allgemeinen ist es ja schon eine schwierige Sache einen Oldtimer mit einer adäquaten Musikanlage auszustatten“, berichtet Marco Zarroli vom gleichnamigen Neu-Ulmer Unternehmen Zarroli Car Media. Beim aktuellen Projekt handelte es sich allerdings um ein doppelt schwieriges Unterfangen. Aufgabe für Zarroli und Team war es, einem sehr seltenen Cadillac Convertible Continental eine Musikanlage zu schneidern, die für eine brillante Innenakustik sorgt und gleichzeitig optisch dem Fahrzeug aus dem Jahre 1952 das Wasser reichen konnte. Und wie nicht anders zu erwarten, hat der Neu-Ulmer Spezialist für Car-Hifi mal wieder ordentlich in die Trickkiste gegriffen und dem Oldie eine standesgemäße Soundmaschine verpasst.

TEXT & FOTOS: AUREL DÖRNER





Oldschool ist in: Der eine mag es poppig, der andere lieber rockig. Eines aber haben alle Oldtimerfahrer gemein - sie lieben den Sound aus einem optisch klassischen Radio. Retro-Radios bieten beides vereint in einem Gerät. Modernste Radiotechnik von heute verstecken sie hinter historisch anmutenden Designs, Blenden und Knöpfen im Stil der Beckers und Blaupunkt von anno dazumal. Ein Hersteller, der sich der Thematik professionell angenommen hat, ist Retro Sound. Das Grevenbroicher Unternehmen Ampire vertreibt Autoradios speziell für klassische Autos, Oldtimer und Youngtimer und bietet im Portfolio acht verschiedene Designs, 58 verschiedene Blenden und 32 stylische Knöpfe - ergibt rein theoretisch: 111.360 Kombinationsmöglichkeiten. Das bedeutet: für jeden Klassiker gibt es eine maßgeschneiderte Lösung. Zusammenstellbar bei Zarroli Car Media in Neu-Ulm. Im historischen Cadillac wurden edle Lautsprecher aus dem Hause „Ampire“ eingebaut und ein Subwoofer unter der Fahrerbank versteckt. Zwei unscheinbare Lautsprecherboxen in Kugelform fanden ihr neues Zuhause im Fußraum, wo sie jetzt maßgeschneidert, da mit zwei handgefertigten Winkeln montiert, ihren Dienst tun. Mit dem Retro-Radio landete Zarroli beim Kunden einen Volltreffer. Nicht zu unterscheiden vom Empfänger von vor 50 Jahren ist das mit modernster Radiotechnik ausgestattete Autoradio Bluetooth-Fähig, hat USB-Schnittstellen und hat eine Freisprecheinrichtung.



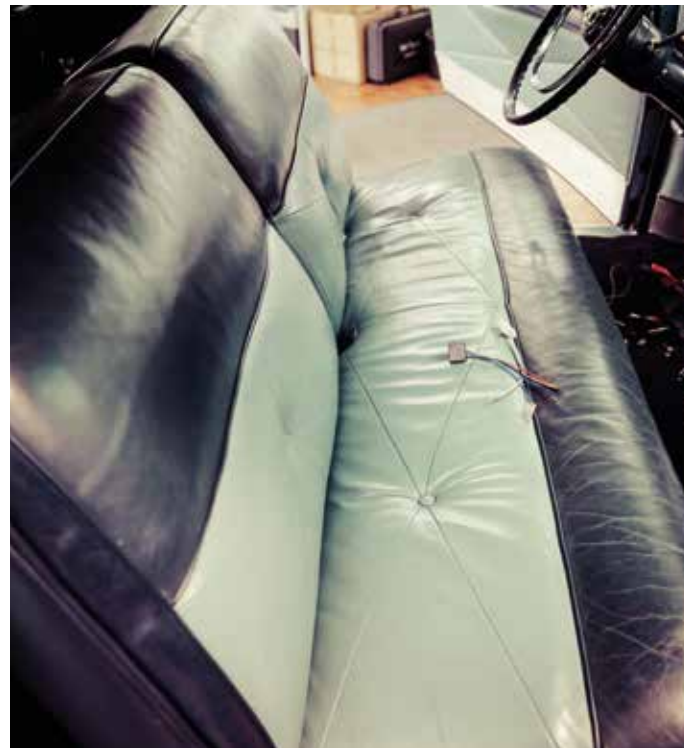
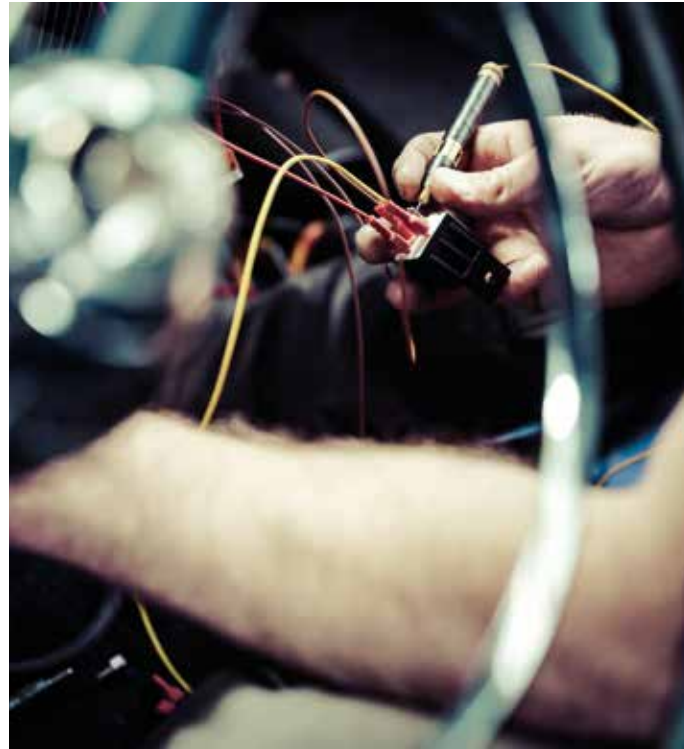

ZARROLI

Car Media



KAMERA-MONITOR-SYSTEME

Maßgeschneiderte Sicherheitslösungen für Fahrzeuge aller Art: Wohnmobile, Transporter, LKW, Baumaschinen. Von Standard bis Heavy-Duty ... für jede Anforderung, für jeden Anwendungsbereich gibt es eine Lösung.

DIE GANZE WELT DER TELEMATIK

Volle Kontrolle über Ihren Fuhrpark:

- Arbeitszeiterfassung
- Diebstahlschutz
- Einsatzplanung
- GPS-Ortung



CAR-HIFI IN PERFEKTION

Vom einfachen Autoradio oder einer Endstufe bis hin zu hochwertigen High-End-Konzepten für den anspruchsvollen Musikliebhaber. Passend zu Ihrem Budget und Anspruch finden wir die maximale Lösung für Ihr Fahrzeug. Headunits, Verstärker, Soundprozessor, Subwoofer, Lautsprecher: bei uns stimmt die Qualität und die Auswahl.

- **Car-HiFi, Car-Multimedia, Car-Navigation**
- **GPS-Ortung, Telematiksysteme, Flottenmanagement**
- **Kamerasysteme für PKW, Wohnmobile, Transporter, LKW und Baumaschinen**
- **Alarmanlagen**

More Car! More Media! More Fun!

Zarrolli Car Media
Memminger Str. 49
89231 Neu-Ulm
Tel. 0731-980 61 80
www.zarrolli.de

Geschäftszeiten:
Montag bis Freitag
von 8:00 – 17:00 Uhr
Beratung, Verkauf und
Einbauservice

ERWIN HYMER CENTER

TEXT & FOTOS: AUREL DÖRNER

NUR EINEN STEINWURF VOM STAMMSITZ DER ERWIN HYMER GROUP ENTFERNT, BEFINDET SICH DAS EIGENSTÄNDIGE **ERWIN HYMER CENTER** IN BAD WALDSEE. BEKANNT ALS DIE ERSTE ADRESSE FÜR REISEMOBILE UND CARAVANS UND CAMPINGZUBEHÖR IN OBERSCHWABEN UND WEIT DARÜBER HINAUS.





Wir haben das ganze Jahr Saison.

REINHOLD BELLER



Auf einer Fläche von 4.500 Quadratmetern erwartet die Besucher*innen des Erwin Hymer Center (EHC) in Bad Waldsee eine Ausstellungshalle mit der größten ganzjährigen Fahrzeugpräsentation weit und breit. Die neuesten Reisemobile und Caravans der Marken HYMER, ERIBA, CARADO, DETHLEFFS und NIESMANN+BISCHOFF sind hier zu Hause. EHC-Geschäftsführer Reinhold Beller ist ein alter Hase in der Campingwelt. Mit Stationen in München und als langjähriger Geschäftsführer der Zubehörmarke Movera kennt er das Metier aus dem Effeff. Nicht von ungefähr deckt im EHC das Fahrzeugangebot die Nachfrage mit vielen Ausstattungsvarianten ab, und das vom Einsteiger Campingvan bis hin zum Luxuscamper mit drei Achsen. Eine Auswahl von rund 100 Wohnmobilen und Wohnwagen wartet im riesigen überdachten Showroom auf den Campingfan, um auf große Fahrt zu gehen. Bis zu weiteren 250 Freizeitfahrzeugen hat das EHC in Stoßzeiten überdies auf

der gigantischen Vorhoffläche akkurat und zur Besichtigung Seite an Seite geparkt. Ein Areal mit historischer Bedeutung für alle Caravanliebhaber, denn genau hier startete die Erfolgsgeschichte von Erwin Hymer, dem Namensgeber der bekannten schwäbischen Wohnmobilmarke. Das moderne Ausstellungskonzept des Erwin Hymer Centers beinhaltet aber viel mehr als nur den Verkauf von Fahrzeugen. Eine eigene, markenunabhängige Werkstatt, ein Mietpark, ein Campingzubehör-Shop und eine eigene Waschanlage für Campingmobile sprechen eine umfassende Sprache.

ERIBA TOURING ERLEBNISWELT

Einzigartig im EHC in Bad Waldsee ist die erste komplette ERIBA Touring Ausstellung weltweit. Mehr noch, an dieser Stelle hat Erwin Hymer gemeinsam mit Konstrukteur Erich Bachem (ERIBA) den Kultcaravan quasi erfunden. 1957 beginnt Erwin Hymer mit der Entwicklung und

Fertigung von Caravans wie den „Ur-Troll“, die 1958 in Serie gehen. Der heutige Hubdachcaravan ERIBA Touring basiert in direkter Folge auf diesen Modellen und hat mittlerweile Kultstatus erreicht. Die neuesten Modelle des Klassikers sind live – in allen Farben und Grundrissen im ersten Stock des EHC ausgestellt. Ein echter Hingucker im Center ist der maßgefertigte Aufzug, der eigens für die Präsentation der Anhänger in luftiger Höhe installiert wurde und die Wohnanhänger nach oben in die Erlebniswelt befördert.

ZUBEHÖR & MEHR

Der rundum modern und ansprechend gestaltete, riesige Camping-Zubehörshop lässt keine Wünsche unerledigt. Eine große Auswahl an Camping-Zubehör ist bereits im Showroom vor nigelneuen Campingmobilen oder Caravans in Szene gesetzt. Hier kann jeder live sehen, ob der Camping-Tisch mit dem Mobil harmonisiert und selbstverständlich auch testen, ob der Stuhl die gestellten Anforderungen erfüllt. Als Part-



ner führender Zubehör-Anbieter berät das EHC-Team kompetent und hat ganzjährig tolle Sonderangebote im Programm, das mehrere Tausend Produkte umfasst.

WERKSTATT

In der markenunabhängigen Werkstatt ist das Wohnmobil oder der Wohnwagen in besten Händen. Ein qualifiziertes Team kümmert sich fachgerecht um alle anfallenden Arbeiten von der Reparatur und Wartung über die Unfallinstandsetzung bis zu Zubehöreinsbauten und anderen Installationen, wie beispielsweise der Einbau einer Solaranlage. In den kommenden Monaten wird ein moderner Werkstattneubau auf dem Areal mit über 2500 Quadratmetern und über 22 Werkstattplätzen mit Hebebühne, die aktuelle Werkstätte ersetzen und damit auch für zukünftige Antriebskonzepte fit sein, erklärt Reinhold Beller.

WOHNMOBILWASCHANLAGE

Wer schon einmal drei Monate on



Tour mit einem Caravan war, weiß wie schwer es ist, das Fahrzeug wieder sauber zu bekommen. Wir sprechen nicht vom Innenraum, sondern von der Fahrzeugaußenhaut mit all den Aufbauten auf dem über drei Meter hohen Dach. Das Erwin Hymer Center in Bad Waldsee hat die Lösung, wengleich auch hier viel Handarbeit geleistet wird, um das rollende Zuhause wieder glänzen zu lassen. Die Wohnmobil-Waschanlage mit dem bezeichnenden Namen „Super Wash“ ist manuell steuerbar und wäscht Fahrzeuge mit einer Höhe von bis zu 4,2 Meter und einer Waschbreite von 2,9 Metern. „Ein speziell entwickeltes Reismobilwaschprogramm reinigt sogar den Alkoven konturgenau“, verspricht Michael Hegele, der das Hightech-Waschgerät auch manuell steuert. Für Sonderaufbauten kann zudem noch eine Dachhochdruckanlage eingesetzt werden. Eine automatische Unterbodenwäsche versteht sich von selbst. Die Vorreinigung des Fahrzeuges wird fachmännisch mit Bürste und Hochdruckreiniger durchgeführt. Unablässig ist die Handreinigung auch bei Anbauten wie einer Heckleiter oder einem Fahrradträger. Selbst die Felgen werden von Hand gereinigt.



MIETFAHRZEUGE

Sage und schreibe 75 Mietfahrzeuge unterschiedlicher Ausstattung, Größe und Couleur zählt der Fuhrpark des Erwin Hymer Centers. „Eine Errungenschaft, die wir



nicht mehr missen möchten“, sagt Beller. Es gibt nämlich nichts Besseres, als eine Probe-Reise mit dem Fahrzeug zu unternehmen, um sich dann für einen bestimmten Fahrzeugtyp zu entscheiden, den man anschaffen möchte. Im Mietpark stehen die unterschiedlichsten Fahrzeuge parat. Übrigens: Reismobile genauso wie Wohnwagen. Und das selbstverständlich vollausgestattet mit Campingzubehör oder auch einem E-bike-Service, wenn man möchte. Die Buchung erfolgt ganz einfach über die Homepage „rent-easy.de“ auf der man sich die Fahrzeuge auch ansehen kann. Zukünftig plant Geschäftsführer Reinhold Beller die Mietfahrzeug-Flotte noch zu erweitern

und eine pfiffige Mietstraße mit Check-in und Check-out-Schaltern zu installieren und Buchungen via App zu ermöglichen. Ein Tipp: alle Fahrzeuge, die einmal im Verleih des EHC waren, stehen als Gebrauchtfahrzeuge zum Kauf. Und wer schnell ist, kann sich nach der Saison ein tolles Schnäppchen sichern. Also immer, denn im EHC ist ganzjährig Saison, sagt Reinhold Beller.

 Erwin Hymer Center Bad Waldsee GmbH
 ehc_bad_waldsee
www.hymer-waldsee.de



(FIAT) RED

**FÜR DEN PLANETEN.
FÜR DIE MENSCHEN.**



HH Hofmann & Hofmann GmbH

Herrlinger Straße 50
89081 Ulm

verkauf@alfa-fiat-ulm.de
Tel. 0731 / 936 84-12

Vertriebspartner für:



Service & Reparatur für:



Högschd vielfältig*

*Riesenauswahl, Riesenservice



Willkommen im ERWIN HYMER CENTER Bad Waldsee, der großen ganzjährigen Ausstellung von Wohnwagen und Reisemobilen in der Region. Was immer Sie suchen: Wir haben ständig eine Vielzahl attraktiver Fahrzeuge für Sie vorrätig, viele davon auch ganz einfach zum Mieten.



Überhaupt wird Service bei uns großgeschrieben. Ob Zubehör, Ersatzteil, Umbau oder Wagenpflege: Bei uns finden Sie alles, was mobiles Reisen noch schöner macht. Unser Shop, Werkstatt und Waschanlage sind gern für Sie da. Kommen Sie vorbei. Wir freuen uns auf Sie.

ERWIN HYMER CENTER Bad Waldsee
Biberacher Str. 92 | 88339 Bad Waldsee
kontakt@ehc-waldsee.de | Tel. 07524 999-106

Der Oberschwabe für Reise und Freizeit

www.hymer-waldsee.de



buchstaben&mehr GmbH | reklame

mühlweg 38. 89584 ehingen/do. 07391 777 37 17
kontakt@buchstaben-mehr.de. buchstaben-mehr.de



produktiv Reklamefabrik

Fahrzeugbeschriftungen, Aufkleber, Schilder,
Plotschriften, RollUps, Messestände, Displays,
PVC-Banner, Bandenwerbung, Werbeanlagen,
Werbeplone, Leuchtschriften, ...usw

effektiv Druckerei

Offsetdruck, Geschäftsausstattungen, Visitenkarten,
Briefpapiere, Flyer, Plakate, ...usw

kreativ Gestaltung

GraphikDesign, WebDesign, SocialMedia,
Logoentwicklung, AnzeigenShop, ...usw



Montage, Wartung, Reparatur sowie Reinigung von
Werbeanlagen jeglicher Art.
Ausführung von Folierungen und Beschriftungen von
Fahrzeugen, Schildern, Glasflächen,... aller Art.



montage & mehr reklame GmbH

mühlweg 38/1. 89584 ehingen/do. 07391 777 38 89
kontakt@montage-mehr.de. montage-mehr.de



ZeroEmission.

TEXT & FOTOS: LIEBHERR

Durch ihre pfiffige Bauweise sind Kompakt-Mobilkrane bestens geeignet für Hubarbeiten auf engstem Raum. Dies ist häufig in Industriehallen oder in Innenstädten der Fall. Die platzsparende Konstruktion der LTC-Krane, gepaart mit einem variablen Lenkkonzept, lassen die Krane aber auch im Fahrzustand schier unmögliche Hindernisse passieren. Und das Beste daran, ab 2023 sogar emissionsfrei.



Zero Emission,
FULL POWER

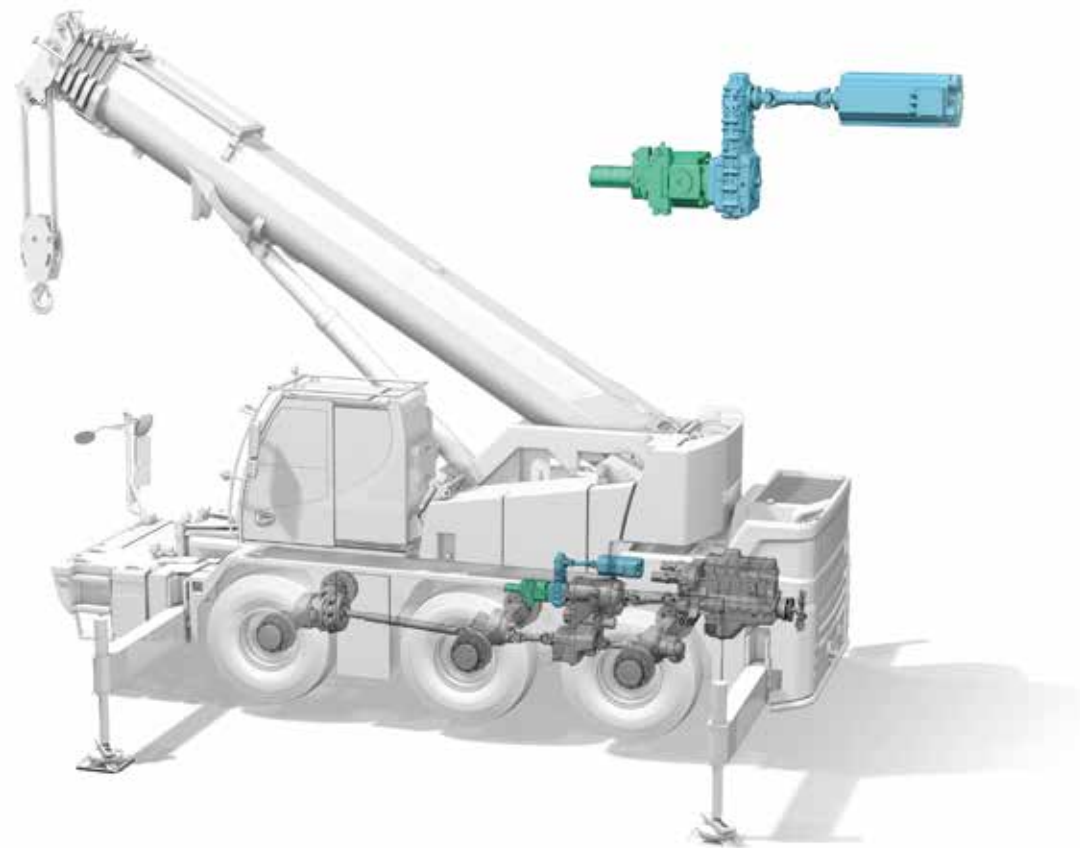

2,55m
FAHRZEUGBREITE

50 Tonnen
MAXIMALE TRAGLAST

48 Meter
Maximale Hubhöhe

3
Anzahl Achsen

LIEBHERR LTC
1050-3.1

Angaben
laut Hersteller

85 Kilometer/h
Höchstgeschwindigkeit

LEISTUNG 326
PFERDESTÄRKEN

Bis **36** Meter
Teleskopausleger

Der fortschreitende Klimawandel erfordert auch in der Bauindustrie Antriebskonzepte, die den Ausstoß von Treibhausgasen reduzieren. Um sowohl den Bedürfnissen der Kunden, als auch dem Anspruch an Umweltverträglichkeit bestmöglich gerecht zu werden, arbeitet Liebherr technologieoffen an alternativen Antrieben, die optimal auf Anwendungsfeld und Einsatzort der jeweiligen Maschine abgestimmt sind. Der neue Kompaktkran LTC 1050-3.1 des Liebherr-Werks in Ehingen ist, zusätzlich zum konventionellen Antrieb, mit einem Elektromotor ausgestattet. Die Kranbewegungen können so optional auch strombasiert ausgeführt werden. Die neue Variante des kompakten 50-Tonnens leistet damit einen Beitrag zur CO₂-Reduktion und erfüllt die Voraussetzungen für den Betrieb auf „Zero Emission“-Baustellen.

Die Entwicklung des elektrischen Antriebs des LTC 1050-3.1 hat Liebherr unter das Motto „Zero emission, full power“ gestellt. Dr. Ulrich Hamme, technischer Geschäftsführer der Liebherr-Werk Ehingen GmbH, erklärt: „Unsere Kunden möchten wir auch mit dem alternativen elektrischen Antrieb die volle Kranleistung bieten. Der LTC 1050-3.1 wird wie bisher konventionell mit einem Verbrennungsmotor, mit Diesel oder HVO-Kraftstoff, für das Fahren auf der Straße und den Kraneinsatz selbst ausgestattet sein. Er kann aber alternativ für die Kranarbeit mit einem elektrischen Antrieb und damit „Zero Emission“-gerecht genutzt werden. Alle bisherigen Nutzungseigenschaften des Krans bleiben also erhalten, unabhängig davon, ob er im Kranbetrieb mit dem abgasemissionsfreien Elektro- oder mit dem Verbrennungsmotor betrieben wird.“

HÖCHSTE FLEXIBILITÄT FÜR MAXIMALE UMWELTVERTRÄGLICHKEIT UND KUNDENNUTZEN

Die neue Alternative des LTC 1050-3.1 bietet die bestmögliche Kombination aus Umweltverträglichkeit, Kundennutzen und Effizienz. Auf der Straße und im Gelände ist er mit einem konventionellen und emissionsarmen Verbrennungsmotor der Abgasemissionsstufe 5 unterwegs, der eine Leistung von 243 kW (326 PS) erbringt. Der Motor kann uneingeschränkt mit hydriertem Pflanzenöl (HVO) gespeist werden, wodurch

er im Einsatz bereits bis zu 90 % der CO₂-Emissionen, im Vergleich zum reinen Antrieb mit Dieselmotorkraftstoff, einspart. Im Kranbetrieb kann je nach Einsatzbedingungen flexibel der Verbrennungs- oder der Elektromotor gewählt werden. Letzterer reduziert sowohl Luft- als auch Lärmemissionen auf ein Minimum. Damit ist die Maschine auch für den Einsatz in geräuschsensiblen Bereichen sowie „Zero Emission Areas“ geeignet.

EINFACHES UND CLEVERES E-ANTRIEBSKONZEPT: DER ELEKTRISCHE ANTRIEB IST FLEXIBEL EINSETZBAR

Der neu entwickelte Antrieb mit Elektromotor bietet eine Leistung von 72 kW und ermöglicht damit einen uneingeschränkten Kranbetrieb, also mit annähernd gleicher Performance wie bei der Nutzung des 6-Zylinder-Motors. Für die Kraftübertragung an die Verbraucher im Kranoberwagen nutzt der elektrische Antrieb die vorhandene Hydraulikpumpe, die beim konventionellen LTC 1050-3.1 direkt an das Lastschaltgetriebe angebaut ist.

Bei der elektrischen Variante kommt zum konventionellen Model des LTC 1050-3.1 lediglich der Elektromotor und ein Verteilergetriebe sowie die notwendige Steuerungstechnik hinzu. Dabei sitzt das Verteilergetriebe direkt zwischen der Kranpumpe und dem Lastschaltgetriebe. Diese clevere und dennoch einfache Lösung ermöglicht den flexiblen Wechsel zwischen diesel-hydraulischem und elektro-hydraulischem Antrieb. Für die volle Leistung wird Baustellenstrom mit 125 Ampere benötigt, der Betrieb ist jedoch auch mit 63 Ampere praxistauglich möglich. Alternativ kann der Kran mit einem externen handelsüblichen „Battery Pack“ arbeiten, falls die Baustelle nicht über eine entsprechende Elektroinfrastruktur verfügt.

Liebherr bietet die elektrische Variante des LTC 1050-3.1 für die Version mit dem 36 Meter langen TELEMATIK-Teleskopausleger an. Die Optionen RemoteDrive für ferngesteuertes Fahren und höhenverstellbare Liftkabine sind auch für den neuen Kran erhältlich. Intensive Erprobungen des Prototyps mit elektrischem Antrieb sind in vollem Gange, so dass Liebherr die ersten Auslieferungen für 2023 plant. #



BenzinGespräch.

U Unser Gesprächspartner Lars Kammerer ist Kopf der Marketingabteilung Division Mobility bei TÜV SÜD. Wie es dazu kam, erzählt uns der 49-jährige im exklusiven Heilix Blechle Benzingespräch. Dazu besuchten wir den vielgefragten Mann in Leinfelden-Echterdingen, einer der Zentralen von TÜV SÜD, und nutzten die Mittagspause, um im Cabriolet ein Interview mit Bodenhaftung zu führen.

Herr Kammerer, woher kommt Ihre Begeisterung für Autos?

Lars Kammerer: Technik und Mobilität hat mich seit Kindesbeinen an interessiert. Als Kind war ich sehr oft mit meinem Großvater im Mercedes/8 unterwegs. Von der Reise nach Kärnten bis zu den Wochenendausfahrten. Das war immer ein Stück Freiheit, Auszeit und Abenteuer und hat mich geprägt. Die Liebe zum Autofahren habe ich wohl von ihm mitbekommen. Auch Moped, 80er und Motorrad waren Begleiter meiner Jugend. Ein Stück Freiheit mit interessanter, spannender Technik.

Welche Oldtimer lassen bei Ihnen den Puls höher schlagen?

Lars Kammerer: Jede Generation hat Ihre eigenen „Oldtimer“ – bei mir sind es ganz klar Fahrzeuge der 70er und 80er Jahre. Und da gehören die Baureihen 114/15 und 123 von Mercedes ganz klar dazu. Das ist einfach ein Stück Kindheit und Jugend, die da mitspielt. Beim Thema Fahrgefühl und Erleben liebe ich Cabrios und Roadster: die SL Baureihen der 60er, 70er und 80er Jahre aber auch die Alfa Spiders und die offenen Porsche Modelle dieser Zeit haben es mir angetan. Eine Ausfahrt bei schönem Wetter macht einfach gute Laune.

Warum ist ein Wertgutachten für Oldtimerbesitzer wichtig?

Lars Kammerer: Kauf, Verkauf, Versicherungseinstufung – das sind die klassischen Fälle für ein Oldtimer Wertgutachten. Es gibt aber auch Kunden, die wissen möchten „was“ sie da in der Garage stehen haben. Die Gründe sind vielfältig. Fakt ist: ein Klassiker ist etwas anderes als ein Neuwagen. Er hat viel erlebt und kann auf eine lange Geschichte zurückblicken. Und genau hier sind Chancen und Risiken verborgen. Ein Zustands- und Wertgutachten von den TÜV SÜD ClassiC-Experten kann helfen, einen tatsächlichen Eindruck vom Fahrzeug zu bekommen. Preis- und Bewertungslisten geben eben nur einen Rahmen, in welchem Preissegment man sich bewegt. Über den tatsächlichen Fahrzeugzustand und den daraus resultierenden Wert sagen sie nichts aus. Die ClassiC Experten von TÜV SÜD bewerten hier neutral und fachmännisch korrekt sehr viele Punkte. Das hilft wesentlich einen realistischen Eindruck vom Fahrzeug zu bekommen. Man lernt das Fahrzeug mit seinen Stärken und Schwächen dabei besser kennen – und bekommt sogar noch eine Aussage über den Wert dazu! Denn der Zustand jedes einzelnen Klassikers ist zu individuell, um hier nach Liste zu gehen. Damit im Schadensfall von der Versicherung der angemessene Wert des Fahrzeugs erstattet wird, sollte das Gutachten alle zwei bis drei Jahre erneuert werden. Die Bewertung dient zur Einstufung der Versicherung. Denn diese geht in der Regel nicht automatisch vom aktuellen Marktwert des Fahrzeuges aus, sondern von dem im letzten Gutachten genannten Wert.

Welche Services bietet TÜV SÜD ClassiC an?

Lars Kammerer: Als Prüforganisation beschäftigt sich TÜV SÜD seit über 110 Jahren mit dem Thema Automobil und Mobilität. 1906 hat der Badische Dampfkesselrevisionsverein (einer der TÜV SÜD Vorgänger) die erste Prüfung an einem Automobil durchgeführt. Im Laufe der Zeit, haben unsere Sachverständigen und Prüfer fast alle Marken und Modelle gesehen und geprüft. Deshalb profitieren unsere Kunden unter dem Motto „wir kennen sie alle“ von der Kompetenz unserer TÜV SÜD ClassiC Experten: auf dem Weg zum H-Kennzeichen, bei Zustands- und Wertgutachten, bei Schadengutachten, Wiederaufbautgutachten oder von unserem Datenblattservice. Kontaktdaten, Tipps und wertvolle Infos für Oldtimer-Liebhaber gibt es online unter <https://www.tuvsud.com/classic> - oder bei den Fachleuten an den über 400 TÜV SÜD Service-Centern.

Kann ich mich online, sprich digital für einen Termin anmelden?

Lars Kammerer: Die Vielzahl unserer Kunden nutzt diese Möglichkeit. Einfach und bequem kann man sich online für die klassische Hauptuntersuchung unter www.tuvsud.com/hu-termin anmelden. Und seit neuestem übrigens auch online bezahlen – das ist schnell und bequem. Übrigens kann man auch einfach so bei unseren Service-Centern vorbeischaun. Ob mit oder ohne Termin

„WIR KENNEN SIE ALLE!“

Foto: © Aurel Dörner



Ein absolutes Novum ist die digitale Fahrzeugbesichtigung TÜV SÜD BlueNOW. Was versteht man darunter?

Lars Kammerer: TÜV SÜD BlueNOW! Classic ist die digitale, optische Oldtimerbesichtigung durch einen TÜV SÜD Sachverständigen – live ohne physische Präsenz. BlueNOW Classic verbindet die innovativen TÜV SÜD Digitallösungen mit der Fachkompetenz der TÜV SÜD Classic-Experten. Die auf einer Smartphone-App basierende und einfach anzuwendende Technik hat sich bereits bei der Rücknahme von Leasingfahrzeugen im Autohaus und bei Flottenbetreibern als wertvolle Hilfe erwiesen. Jetzt haben wir unseren Service auch für Oldtimer-Besichtigungen gestartet: Speziell für Old- und Youngtimerbesitzer, Sammler, Museen – zur Einstufung des Klassikers beim Versicherer. Es ist kein klassisches Gutachten, gibt aber im Rahmen der digitalen Möglichkeiten einen Eindruck über den Zustand des Fahrzeuges. Schnell & einfach: ein Smartphone, die App und ein Termin genügen. Allerdings hat die Technik auch ihre Grenzen. Denn der Classic-Experte, der vielleicht Hunderte von Kilometern entfernt ist, kann sich nicht einfach ins Auto setzen, den Motor starten und sich in einer Probefahrt selbst einen Eindruck verschaffen. Wir sind in erster Linie auf den visuellen Eindruck beschränkt. Auch ist es nicht ohne Weiteres möglich, vorangegangene Ausbesserungen unter dem Lack durch Dickenmessung zu beurteilen, es sei denn, unser Gesprächspartner hat ein Messgerät zur Verfügung.

Kann auf diese Weise auch ein H-Kennzeichen begutachtet werden?

Lars Kammerer: Nein, denn wie beschrieben – es ist ein Check und dieser unterscheidet sich von einer Prüfung wesentlich. Der Sachverständige ist ja nicht vor Ort und kann die erforderlichen Prüfschritte nicht durchführen. Hier ist der Klassiker „live“ gefragt. Digitalisierung kann viel, aber die vor Ort in Augenscheinnahme durch einen Sachverständigen kann diese App nicht ersetzen.

In einem Satz: Was ist für Sie der besondere Spaß am Oldtimerfahren?

Lars Kammerer: Besser in drei Worten: Auszeit, Fahrspaß, Lebensfreude!



BMW 2000 ti

In Zusammenarbeit mit dem freien Sachverständigenbüro für Fahrzeugtechnik Florian Maucher aus Neu-Ulm beäugen wir in jeder Ausgabe einen Oldtimer und machen anhand der Rubrik „Ziffernblatt“ auf bekannte und weniger bekannte Schwachstellen aufmerksam. Mit einer anschließenden Kurzprognose gibt das Spezialistenteam eine grobe Einschätzung hinsichtlich der Rahmenbedingungen,

die Käufer und Verkäufer interessieren dürften. Wer freilich im Detail über die Fahrzeuge informiert werden möchte, dem steht der Sachverständige Florian Maucher gerne mit Rat und Tat zur Seite. Bei der aktuellen Bewertung hat der Sachverständige einen historischen BMW 2000 ti der „Neuen Klasse“ unter die Lupe genommen. Diese Baureihe ist der Vorläufer des heutigen 5er BMW. Damals als überraschend

frisches und anderes Konzept gebaut, fanden die sportlichen und zudem familienfreundlichen viertürigen Limousinen sehr schnell das Interesse der Käufer*innen. Bekannt ist der schnittige Wagen auch als „Auto der Neuen Klasse“. BMW präsentierte einen Wagen, der bei allen BMW schnell zur Cashcow wurde und das Überleben als eigenständige Marke sichern konnte. Technikteile zu bekom-

men ist kein Problem. Dank des durchdachten BMW 60er-Jahre-Baukastens finden sich nahezu alle Teile für eine Restauration. Bei den Blech- und Ausstattungsteilen für den BMW Typ 118 sieht es allerdings mau aus. Ein Problem, da viele Teile der Baureihe von Väterchen Rost in Leidenschaft gezogen werden (Sh. Problemstellen auf Seite 125).



Florian Maucher,
Sachverständigenbüro
für Fahrzeugtechnik

BMW 2000 ti | BJ.66-68 | Zustand Note 2 | Schätzpreis: ca. 23.000 Euro

PROBLEMSTELLEN



Florian Maucher

Sachverständigenbüro
für Fahrzeugtechnik

Kellergasse 27 | 89233 Neu-Ulm
E-Mail: maucher@maucher-sachverstaendige.de
Tel. 0731 3789910 | Fax 0731 3789911 | Mobil +49 172 1912321

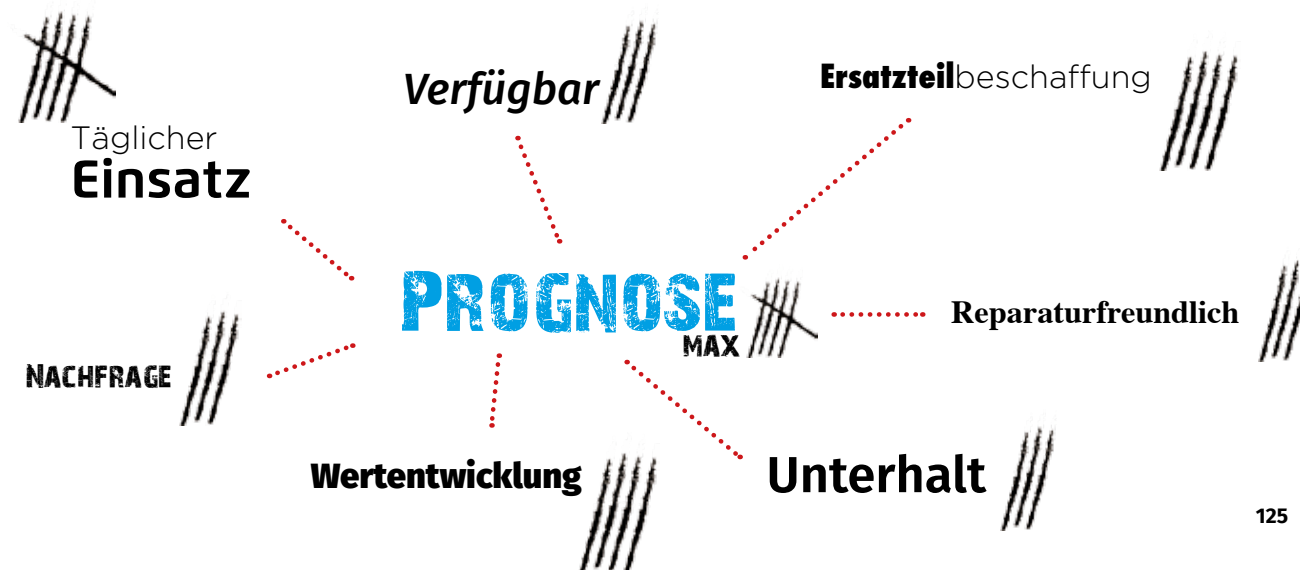

HSD & Partner
Steuerberater / Wirtschaftsprüfer

Lindenstraße 60
89584 Ehingen

T: +49 73 91 / 70 10 - 0
F: +49 73 91 / 70 10 - 99

www.hsd-partner.de
kontakt@hsd-partner.de

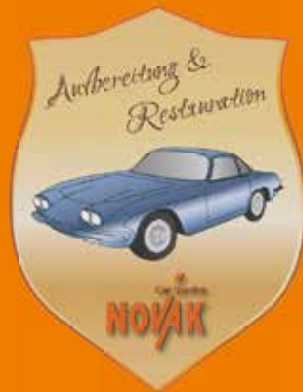

Restauration
Fahrzeugpflege
Ceramic Coating
Trockeneisreinigung

Tel. 0174/2023496
info@car-service-novak.de

HAGEN-KOLLEGEN

RECHTSANWÄLTE



Rechtsanwalt
PETER SCHNEIDER
Verkehrsrecht | Mietrecht | Familienrecht

Frauengraben 12
89073 Ulm

Telefon 0731. 67080
Telefax 0731. 67079
email: schneider@hagen-kollegen.de

WWW.HAGEN-KOLLEGEN.DE

DSM

Alles zum Thema barchetta



Klaus Mayerhofer
Industriestraße 25
D-73340 Amstetten
dsm-technik@mail.de
+49(0)7331 66262
www.dsm-car-concept.de

TRADITION TRIFFT INNOVATION



Mercedes-Benz
Unimog



MITSUBISHI
GABELSTAPLER



SEIT 1901 IN NEU-ULM
WILHELM MAYER
NUTZFAHRZEUGE

Kompetenzzentrum für
Kommunal-, Stapler-/
Lagertechnik und
Elektromobilität - seit 1901

Jahrzehntelange Erfahrung
und Dienstleistungen auf
höchstem Niveau. Individuell
und maßgeschneidert.



Wilhelm Mayer GmbH & Co. KG, Nutzfahrzeuge
Industriestraße 29-33, 89231 Neu-Ulm
www.wilhelm-mayer.com

Telefon: (+49) 0731 / 9756 - 0
Telefax: (+49) 0731 / 9756 - 410
eMail: nutzfahrzeuge@wilhelm-mayer.com

**Technik, die
Patienten begeistert.**



Wenn wir von Technik reden, dann sind Mobilität
und die Freude am Gehen unsere Triebfeder.
Wir bringen Menschen wieder zurück ins Leben.
Das ist das ganze Geheimnis.

Fragen Sie unsere Patienten!

ENDLICH AUCH IN WIBLINGEN
Donautalstraße 44 | Tel. 374 911-55

scultetus support
Orthopädietechnik

www.scultetus-ulm.de

Frauenstrasse 114, 89073 Ulm
Telefon +49 731 . 176 09-0
E-Mail info@scultetus-ulm.de

**Lasst uns etwas bewegen.
Miteinander.**

Morgen kann kommen.
Wir machen den Weg frei.

Als Mitglied werden Sie Teilhaber
unserer Bank und profitieren von vielen
Vorteilen. Weitere Infos finden Sie unter:
vrmu.de/mitgliedschaft

VR-Bank Neu-Ulm



**DIE Nachbarschafts
BANK**

vrmu.de/mitgliedschaft

SCHNEE GE STÖBERT





TEXT & FOTOS: AUREL DÖRNER

Eine Ausfahrt der besonderen Art haben Kunden des Blaubeurer Autohauses Burger gebucht, um sich von den Qualitäten des neuen Audi RS 3 zu überzeugen. Der Weg führte direkt ins Hoheitsgebiet des Quattro - in die verschneiten Kitzbüheler Alpen.

Der Neue hat fünf Zylinder, 400 Pferdestärken, drückt mit 500 Newtonmetern in den Sitz. Außerdem beschleunigt er mit einem allradgetriebenen Konzept in 3,8 Sekunden von Null auf 100 Sachen. Theoretisch wohlgerneht. Die Rede ist vom neuen Audi RS3 und wahrscheinlich einer der letzten Boliden dieser brachialen Art mit Verbrennungsmotor. Auch wenn die Ingolstädter von einem bewussten Minimalismus sprechen, Toppespeed von 290 Km/h und ein Preis von mindestens 60.000 Euro sprechen eine andere Sprache.

EXPEDITION ÖSTERREICH

Aber von vorne. Noch steht der schon lange erwartete Bolide nicht bei den Händlern im Showroom. „Also bringe ich eben die Käufer zum Fahrzeug“, dachte sich Joachim Burger vom gleichnamigen Blaubeurer Autohaus und bot seinen RS3-Bestellern an, das neu konstruierte Fahrzeug bei einem Praxistest vorab kennenzulernen, um die Wartezeit auf die Auslieferung zu versüßen. Gesagt, getan und Joachim Burger musste nicht lange warten, um mit sportiven Käufern eine Ausfahrt der besonderen Art organisieren zu können. Das Ziel: Das Audi Driving Experience Areal in Saalbach-Hinterglemm, inmitten der verschneiten Kitzbüheler Alpen.

Zum Auftakt der zweitägigen Reise trifft sich die Teilnehmer-Crew im Burger-Headquarter in Blaubeuren, um die Anreise als Fahrgemeinschaft anzutreten. Selbst bepackt mit zahlreichen Taschen an Fotoequipment, sattelt Joachim Burger noch für jeden einen Rucksack mit Getränken, Snacks, FFP2-Masken und den Ablaufplan obendrauf. Schließlich steht eine rund zweieinhalbstündige Anreise zum ersten Zwischenziel auf dem Programm. Den Rest der Mannschaft treffen wir beim Einchecken in unserem eingeschneiten Basislager“, dem 4*S Tauern SPA Hotel & Therme in Kaprun, einem der modernsten SPA-Resorts in Österreich mit einer Größe von über 20.000 Quadratmetern.

Für SPA am Fuße des Kitzsteinhorns bleibt uns jedoch keine Zeit. Schnell das Zimmer beziehen und ein Kennenlern-Getränk an der Bar und schon startet das eigentliche Programm mit der

theoretischen und technischen Einweisung in das Fahrzeug, das wir tags drauf pilotieren dürfen - den Audi RS 3 der neuesten Generation.

AUDI DRIVING EXPERIENCE

Im Audi Driving Experience-Seminarraum des Hotels begrüßt uns kein Unbekannter. Trotz Corona Mundschutz erkennen eingefleischte Fans der klassischen Deutschen Tourenwagen-Meisterschaft (DTM) und des Porsche Carrera Cup Deutschland sofort den Alltime-Star Frank „Schmicki“ Schmickler, der als Moderator vor uns steht. Autorennfahrer Schmicki, wie ihn seine Fans nennen, höchstpersönlich, wird uns Hobby-Rennfahrer in einem einstündigen Vortrag in die Neuerungen des neuen Audi RS 3 einweihen.

Die aktuellen Leistungsdaten des 400 PS-Gefährts, der neue Allradantrieb, die Kraftverteilung und Wirkungsweise des neuen RS Torque-Splitters auf die Antriebsmomente - des kurveninneren und -äußeren Kurvenrades - bei sportlicher Fahrweise sind Inhalt der Ausführungen.

Es fallen Fachbegriffe, wie die dynamische Radlastveränderung bei der Beschleunigung oder das Handling beim Über- und Untersteuern.

Desweiteren erklärt uns Handlings-Gott Frank Schmickler neben den Basics in Sachen Lenktechnik, die verschiedenen Übungsbausteine, die alle Anwesenden am kommenden Tag praktisch erfahren sollen. Dazu zählt neben einer 270° Grad Powerslide-Übung auch der legendäre Kugel-Slalom auf eisglatter Fahrbahn.

Fragen? Erstmal keine.

Wir sind beeindruckt von der Professionalität, die Audi mit der Präsentation ihres Boliden an den Tag legt. Beim gemeinsamen Abendessen ist die komplette Mannschaft bereits vorfreudig adrenalineschwängert und freut sich infernalisches darauf, das Objekt der Begierde am kommenden Tag persönlich kennenzulernen.

LOS GEHT'S

Ausgeschlafen und gestärkt nach einem opulenten Frühstück in der Luxusherberge, startet die zweite Etappe. Schon früh morgens machen wir uns bei leichtem Schneefall und Nebel auf, um zum abgesperrten Schneeparcours der Audi Driving Experience in Saalbach-Hinterglemm zu gelangen. Ein halbe Stunde Fahrzeit liegt vor uns. Vorbei an Zell am See, zweigt der Weg auf die Bundesstraße 111 in Richtung Igelsberg, als sich ein erstes untrügliches Lächeln auf den Gesichtern der Teilnehmer breit





„IM RALLYESPORT WURDE MEINE VERMUTUNG BESTÄTIGT, DASS EIN AUTO MIT ZWEI ANGETRIEBENEN RÄDERN NUR EINE NOTLÖSUNG IST.“

WALTER RÖHRL





macht. Wie von Geisterhand lichten sich die trüben Nebelmassen und greller Sonnenschein erhellt die weiße Berglandschaft rundum. Spätestens jetzt ist sich jeder sicher, das wird ein grandioser Tag.

Nach wenigen Kilometern ist es dann endlich soweit. Wir sind an der weitläufigen und eisbedeckten Teststrecke angekommen. Vier freundliche Instrukteur*innen und sage und schreibe 16 nigelneue Audi RS 3 quattro Sportback-Boliden begrüßen uns im sagenumwobenen „Home of quattro“.

THE HOME OF QUATTRO

Ordentlich aufgereiht und in die Fahrzeugfarben Sedan Blue und Kyalami-Grün separiert, warten die Biester im glitzernden Sonnenlicht ganz brav darauf, um auf Drehzahl gebracht zu werden. Da lacht das Autoliebhaber- und Fotografenherz. Nach kurzem Innehalten vor dieser tollen Kulisse kann es losgehen. Die professionellen Instrukteur*innen Alexandra Haider, Markus Gruber und Rennsportlegende Frank Schmickler übergeben die durchnummerierten Auto-Schlüssel an die einzelnen Tagesgäste. 16 Hobbypiloten (eine zweite Gruppe, neben der unseren, kommt auch in den Genuss) besteigen die einzelnen Fahrzeuge. Wie instruiert, sorgt jeder einzelne Fahrer für eine korrekte Sitzposition und schaltet die elektronischen Hilfssysteme der Rennmaschine ab. Jetzt fehlt nur noch das Kommando: Gentlemen please start your engines!

Dann geht es los, strikt nach Farben getrennt rollen die beiden Gruppen in Reih und Glied, wenn auch noch etwas verhalten, zum jeweiligen Übungsparcour. Orange- und blaufarbige Pylonen weisen den Weg.

Bei der ersten Übung des Audi Sport Wintertrainings geht es darum, ein Gefühl für das Über- und Untersteuern des Fahrzeugs zu bekommen.

„Übersteuern ist, wenn der Beifahrer Angst hat. Untersteuern, wenn ich Angst habe“, hat der berühmte Rallyefahrer Walter Röhrl einmal die Begriffe der Fahrdynamik beschrieben.

ÜBER- UND UNTERSTEUERN

Für die Allgemeinheit: Von Untersteuern redet man, wenn der Pkw auf den Vorderrädern einen größeren Schräglaufwinkel als bei den Hinterrädern aufweist. Das bedeutet, dass der Wagen nicht mehr um die Kurve fährt, sondern über die eingeschlagenen Vorderräder geradeaus zum Kurvenrand schiebt.

Untersteuern entsteht, wenn man zu schnell in eine Kurve fährt. In zu schnell angefahrenen Kurven drängt das Fahrzeugheck in Richtung Kurvenaußenseite. Im schlimmsten Fall bricht das Heck aus und man dreht sich.

Bevor die einzelnen Probanden allerdings das Go für den Parcours bekommen, gibt es letzte Instruktionen beim gemeinsamen Briefing außerhalb der Fahrzeuge. Als erster absolviert Joachim die Aufgabe. Man sieht gleich, hier sitzt ein Köhner hinter dem Steuer. Sauber zirkelt Joachim den Audi





201-190g/km
CO2-EMISSIONEN

0 bis 100
Kilometer/Stunde
in 3,8 Sekunden

F
Energieeffizienzklasse

0 bis 200
Kilometer/Stunde
in 13,5 Sekunden

400
PFERDESTÄRKEN

Audi

RS3 Angaben
laut Hersteller

8,8 kWh-8,3 Liter/100 Kilometer
Benzinverbrauch

290 km/h
Endgeschwindigkeit
maximal

LEISTUNG **294**
KILOWATT

...UND WANN DER
SCHNEE **STAUBT**
UND WANN DIE
SUNN`SCHEINT,
DANN HOB`I OLLES
GLÜCK IN MIR
VEREINT...

WOLFGANG AMBROS







um die Pylonen. Immer in Kontakt mit seinem Walkie-Talkie unterstützt Schmicki den einzelnen Piloten. Mit ruhiger Stimme gibt der Instruktor per Funk direkt Hilfestellung bei der Fahrt. Unmittelbar nach der Durchfahrt durch den rutschigen Parcours folgt ein Feedback des Durchlaufs mit Tipps für die Verbesserung der Fahrweise des Einzelnen. Sportwagentraining vom Feinsten. Und so folgt eine Übung der Nächsten. Briefing, Fahren, Korrigieren. Gefahren wird auf dem eisigen Parcours-gelände ausschließlich auf Spikes. Ein Aufkleber am Heck der Fahrzeuge weist darauf hin. Von morgens bis bis zum späten Nachmittag ist das Audi RS Cockpit der

Wirkungskreis der Fahrer. Noch während die einzelnen Gruppen am Übungsbau-stein ihr fahrerisches Können trainieren, bereitet das Serviceteam mit Jörg und Stefan parallel den nächsten Parcours vor und positioniert die Pylonen. Alles ist professionell durchgetaktet und zahnt sauber ineinander. Bis zur Mittagspause haben sich die einzelnen Fahrer ein gewisse Fahrpraxis angeeignet. Die Fahrmanöver werden zusehens mutiger, schneller und insgesamt spektakulärer. Nach einem kurzen Boxenstopp mit bester Verpflegung, im Hotel Restaurant „Tiroler Buam“ direkt an der Schönleitenbahn in Vorderglemm, steht das große Finale von Audi on Ice

bevor. Die tagesabschließende Übung, der Kugelslalom, wird zeigen, was der Einzelne gelernt hat. Dazu haben die Audianer einen anspruchsvollen Parcours abgesteckt, der einerseits das Handling im Über- und Untersteuern fordert. Gleichfalls haben die Instrukturen in die Streckenführung einen 270° Grad Powerslide und mehrere Kurvenkombinationen eingebaut. Abwechselnd tasten sich die 16 tagestrainierten Hobbypiloten an den Rundkurs heran. Von oben betrachtet erinnert die tänzelnde Fahrweise der in kurzen Abständen startenden PS-Boliden an einen beschwingten Wiener Walzer. Mit einem Turbo-Pfeifen aus dem Motorraum pflügt die Meute



„DRIFTEN IST DIE KUNST, EINEN INSTABILEN ZUSTAND STABIL ZU HALTEN.“

WALTER RÖHRL



**DIE SPEKTAKULÄRSTE VERBINDUNG
ZWISCHEN ZWEI GERADEN IST
IMMER EINE KURVE.**



**BEIM BESCHLEUNIGEN MÜSSEN DIE
TRÄNEN DER ERGRIFFENHEIT WAAGE-
RECHT ZUM OHR HIN ABFLIESSEN!**

WALTER RÖHRL



**EIN AUTORENNFAHRER
IST EIN PILOT, DER ZU
NIEDRIG FLIEGT.**

JEAN-PAUL BELMONDO



durchs Eis, als hätte sie nie etwas anderes gemacht. Breites Grinsen bei den Teilnehmern herrscht dann auch, als Schmicki die Stoppuhr zückt. Jetzt gilt, wollen wir mal sehen, wer als Schnellster den Eisparcours absolviert. Der Adrenalinspiegel steigt ein letztes Mal für diesen Tag im Home of quattro und die Boliden-Gruppe mit mir ist sich sicher, dass diese zweitägige Expedition nach Österreich, wohl auch die eindrucksvollste Erlebnisfahrt eines Neuwagens gewesen ist, die jeder Einzelne von uns mit dem Autohaus Burger jemals unternommen hat.

SO GEHT PROBE- FAHRT.

JOACHIM BURGER



**DIESE SONNIGE EISFLÄCHE KURZ
VOR SAALBACH-HINTERGLEMM
WAR AUSTRAGUNGSSORT FÜR
DAS PS-STARKE VERGNÜGEN.
VIELEN DANK FÜR DIE
GASTFREUNDSCHAFT!**



Ampel Regierung.

WAS IN SACHEN GENDER BEI DEN POLITIKER*INNEN IN DER BUNDESREPUBLIK DEUTSCHLAND LANGE DISKUTIERT WIRD, IST AUF DER NORDINSEL NEUSEELANDS SCHON LÄNGST ALLTAG. IN WELLINGTON TAUSCHTE DER STADTRAT GANZ GLEICHBERECHTIGT DIE AMPELMÄNNCHEN GEGEN AMPELWEIBCHEN AUS.



© hejirrockit Marketingagentur

CHALLENGE ACCEPTED

Mit unseren E-Ladestationen schaffen Sie es weit über die Schwäbische Alb hinaus



Strom



Gas



PV



E-Mobilität

Kontaktieren Sie uns, wir sind persönlich für Sie da.
07391. 5890 . info@ehinger-energie.de . www.ehinger-energie.de

SEAT Lease & Smile



SEAT Arona

Ab **188 €** mtl.¹ ohne Anzahlung.
Sofort verfügbar.

Musik in meinen Ohren.



Arona

Autohaus Saur GmbH & Co. KG

Blaubeurer Str. 45, 89077 Ulm
Telefon 0731 935540, saur.seat.de

Beispielrechnung¹, berechnet für den SEAT Arona Style 1.0 TSI, 81 kW (110 PS).

Fahrzeugpreis:	21.590,00 €	Leasing-Sonderzahlung:	0,00 €	Laufzeit:	48 Monate
Überführungskosten:	850,00 €	48 Leasingraten à	188,00 €	Jährliche Fahrleistung:	10.000 km

Kraftstoffverbrauch: innerorts 6,0, außerorts 4,4, kombiniert 5,0 l/100 km; CO₂-Emissionen: kombiniert 114 g/km.
CO₂-Effizienzklasse: B.

¹Ein PrivatLeasing-Angebot der SEAT Leasing, Zweigniederlassung der Volkswagen GmbH, Gifhorner Straße 57, 38112 Braunschweig, für die wir als ungebundener Vermittler gemeinsam mit dem Kunden die für den Abschluss des Leasingvertrags nötigen Vertragsunterlagen zusammenstellen. Zzgl. Zulassungskosten, Bonität vorausgesetzt. Wird der Vertrag im Fernabsatz geschlossen, besteht ein Widerrufsrecht für Verbraucher. Angebot gültig für Privatkunden bis 30.06.2022. Solange der Vorrat reicht. Weitere Informationen bei uns im Autohaus und unter www.seat.de/arona. Abbildung zeigt Sonderausstattung.



HerrlichGin.

DIE
WAHRSCHEINLICH
KLEINSTE
DESTILLERIE
DER
WELT.



Hinter einem ganz profanen Garagentor verbirgt sich im kleinen Neu-Ulmer Teilort Reutti etwas ganz Besonderes. Es handelt sich um die wahrscheinlich kleinste Destillerie der Welt. Und die Geschichte geht so: Der Ulmer Hobbykoch Frank Steinle hat bereits die unterschiedlichsten Sachen ausprobiert. So hat er beispielsweise sein eigenes Bier gebraut. Aber als ein guter Freund eines Tages von seiner Liebe zum Gin berichtet, wurde Frank hellhörig. Nicht alleine des Gins wegen. Wichtiger findet er zunächst, dass zu einem guten Gin nur ein hochwertiges Tonic harmoniert. Und so experimentiert Frank an einer eigenen Tonic Essence, die das verspricht, was Steinle erwartet. Die Idee zur Herstellung von eigenem Gin folgt allerdings auf den Fuß. Und das mit professionellen Plänen und einer eigenen Destille, die ganze 120 Liter Feuerwasser brennen kann.

Autodidakt mit Welterfolg

Eine Investition mit Zukunft also. Kurzerhand informiert sich der Hobbybrenner, experimentiert mit einer Tischdestille und den unterschiedlichsten Botanicals, wie Wacholderbeeren oder Orangen- und Zitronenschalen. Schnell verfeinert er seine Rezeptur mit weiteren Gewürzen, Kräutern, Blüten, Schalen oder Beeren.

Akribisch dokumentiert er den Herstellungsprozess, bis das Ergebnis für die Öffentlichkeit reif ist. Die Verkoster*innen bestärken Frank Steinle in seiner Idee, eine eigene Ginmarke auf dem Markt zu platzieren. Einziger Haken, die hohen Investitionskosten für eine professionelle Brennerei. Mittels eines Crowdfunding Projekts gelingt dem Ulmer allerdings in kürzester Zeit das Projekt zu verwirklichen. „Die Vorbestellung von 300 Flaschen Gin ermöglichte mir meinen Traum zu erfüllen“, sagt Steinle. Kurzerhand absolviert er einen Kurs für Schnapsbrenner in Tirol und bestellt seine maßgefertigte Destille. Es kann also losgehen. Er räumt die Garage seines Wohnhauses und macht sie lebensmitteltauglich. Es wird gefliest, Edelstahlregale halten Einzug und alsbald krönt das Herzstück, die kleine Destille, die Brennerei. Herrlich! Ein Name ist schnell gefunden: „Herrlich Gin“ heißt das erste Destillat, das der neue Brenner nach zahlreichen Arbeitsschritten destilliert. Steinle hat sich bei der Produktion, dem London Dry Gin-Verfahren verschrieben. Bei Herrlich Gin werden dazu über 29 Botanicals für drei Tage in 96-prozentigem Alkohol mazeriert, um den Geschmack der vielfältigen Botanicals in den Gin zu bekommen. Heißt: Auf diese Weise werden die Aromen in den Alkohol übertragen. Danach wird die Flüssigkeit bei einer Temperatur zwischen 80°C und 90°C gebrannt. Steinle brennt seine Gins ausschließlich mit biologisch einwandfreien Zugaben ohne zusätzliche Farb- und Aromastoffe oder Zucker. Im Laufe der Zeit sind so, neben dem HERRLICH GIN, fünf weitere Sorten wie der ULMER GIN, der BAYERISCH GIN mit Hopfen, der BLUE MAGIC GIN und der PINKCAT GIN mit Hibiskusblüte sowie der HONIG GIN, mit Honig vom Bienenzüchter von nebenan, dazu gekommen. Der Erfolg von Herrlich Gin zeigt sich allerdings nicht nur in der kontinuierlichen Erweiterung des Angebots und der stets zunehmenden Batches. In den vergangenen beiden Jahren wurde die wohl kleinste Destillerie der Welt mit weltmeisterlichen Titeln beim World Spirits Award 2021 und 2022 ausgezeichnet. Sechs Goldmedaillen und eine Silbermedaille gehen nach Reutti entschieden die fachkundigen Sommeliers.

TEXT & FOTOS: AUREL ALEXANDER DÖRNER

 herrlichgin

 herrlichgin

www.herrlich-gin.de 



Fotos: ©Aurel Dörner

5 JAHRE HANDGEMACHTE GINS
AUS DER ZWEILANDSTADT ULM/ NEU-ULM
MEHRFACH WELTPRÄMIERT



www.herrlich-gin.de | www.ulmer-gin.de

Automobil - Park

Auwärter

**Museum &
Eventlocation**



www.automobil-park.de

Bürgerwiesen 7/9 | 94431 Pilsting | Telefon: 09953/980034 | info@automobil-park.de



MUSEUM



TEXT & FOTOS: AUREL DÖRNER

Im Automobilmuseum von Dr. Konrad Auwärter im niederbayerischen Pilsting begibt sich der Besucher auf eine Zeitreise durch die deutsche Ingenieurskunst im Omnibusbau. Mit dem Museum gibt der heute über achzigjährige Meisteringenieur eine Hommage auf die Weltmarke Neoplan und die Unternehmerfamilie Auwärter.

Als wir vor wenigen Wochen vom Reiseleiter und Buschauffeur Dirk Fauser zu einer Tagesreise in den Automobilpark Auwärter nach Pilsting eingeladen wurden, wussten wir noch nicht, welche tolle Geschichte sich dahinter verbergen wird. Aus freien Stücken organisierte der Busfan diese Ausfahrt für Interessierte und bereits nach kürzester Zeit war der Bus ausgebucht. Standesgemäß, im Neoplan Cityliner Omnibus mit 56 Sitzplätzen, startete die Tagesreise zu der Person, deren Familienunternehmen bis ins Jahr 2000 die Geschichte der Weltmarke Neoplan verantwortet hat. In seinem kleinen, aber feinen Museum hat Dr. Konrad Auwärter alles zusammengetragen, um eine nahtlose Zeitreise durch die Unternehmensgeschichte der renommierten Gottlob Auwärter GmbH & Co. KG zu dokumentieren. Spannend und faszinierend

ist die Geschichte der Weltmarke Neoplan, die vor 87 Jahren begann. Eine erfolgreiche Geschichte, die zukunftsweisendes Busdesign, handwerkliches Schaffen und innovative Technologie vereint.

DIE MEILENSTEINE

Um zu verstehen, wie sich das Unternehmen über die Jahre empor gearbeitet hat, lohnt ein Blick auf die Meilensteine der ursprünglichen Wagerei Auwärter.

Nach dem zweiten Weltkrieg verdrängen neue Stahlkonstruktionen, die bis dato gefertigten Fahrzeugaufbauten aus Holz, vom Markt. Der Betrieb von Gottlob Auwärter, der einst als Wagerei in Stuttgart Möhringen gegründet wurde, reagiert auf die neuen Marktgegebenheiten und produziert Karosserie- Aufbauten für Omnibusse. Besondere Merkmale: Die Aufbauten des Unternehmens zeichnen sich durch eine großzügige Dachrandverglasung und große Laderäume aus. Die formschönen Busse sind beliebt bei den Fahrgästen und gleichermaßen bei den Buschauffeuren. Großes Renommee erfährt das Unternehmen als die Fußballnationalmannschaft von 1954 mit einem Auwärter Bus gefahren wird. Als Aufbauhersteller verbaut Auwärter zu Beginn der 50er Jahre die beliebten Mercedes-Benz Fahrgestelle. Durch verzögerte Lieferungen versucht Mercedes damals allerdings die kleinen Karosseriebauer vom Markt zu verdrängen. Erneut denkt Firmenchef





Gottlob Auwärter richtig und wagt den entscheidenden Schritt vom Karosseriebauer zum Bushersteller. Schon kurze Zeit später, präsentiert das Unternehmen 1953 den ersten Prototypen des Auwärter Busses bei einer Ausstellung im schwäbischen Reutlingen. Ein großer Wurf, denn die zielrichtige Idee, bei der Konstruktion eine selbsttragende Bauweise zu verwirklichen und den Motor, der bis dato unter dem Fahrersitz verbaut war, ins Heck des Omnibusses umzusiedeln, ist zukunftsweisend.

DIE GEBURTSTUNDE VON NEOPLAN

Die neue freitragende Bauweise erweist sich alsbald als gezielte Weichenstellung in Richtung Luxus-Reisebus und ist damit die Geburtsstunde der Weltmarke Neoplan. Neoplan, bedeutet übersetzt „Neues Beförderungskonzept“ bzw. „Neuer Plan“. Und die Nachfrage nach den Neukonstruktionen ist enorm. Bereits vier Jahre nach der Präsentation des ersten Busses wird der Hunderste Neoplan ausgeliefert. Zur anstehenden Internationalen Automobil Ausstellung (IAA) werden Neuerungen des Hauses präsentiert, die für die gesamte Busbranche einen neuen Maßstab bedeutet. Neben einem Facelift an der Frontpartie, erhalten die Fahrzeuge ein neues, patentiertes Auwärter-Fahrwerk mit einzeln aufgehängter Vorderachse und einem dreieckförmigen Hinterachsfahrschemel. Es ist ein Fahrwerk, das für beste Fahr- und Federungseigenschaften sorgt und das Unternehmen in der Buswelt an die Spitze katapultiert.







EINE NEUE GENERATION STARTET

Die zweite Generation mit den Söhnen Albrecht und Konrad Auwärter steht bereits in den Startlöchern. Zum 31. Genfer Automobilsalon präsentiert das Familienunternehmen einen Neoplan-Bus, Typ Hamburg, mit einer Entwicklung, die bis dato noch nicht dagewesen ist und in der Branche ganz neue Maßstäbe setzt. Albrecht Auwärter konstruierte gemeinsam mit dem Chefkonstrukteur Bob Lee ein Novum. Der Bustyp namens „Hamburg“ revolutioniert die Branche. Zu den Neuerungen zählen ein tiefergelegter Fahrerplatz, Düsenbelüftung oberhalb der Fahrgastplätze sowie schräggehende, bis ins Dach hineinragende Seitenscheiben. Der Neoplan Typ Hamburg ist ein sensationeller Erfolg und wird von der Fachpresse sogar international über den Klee gelobt und ausgezeichnet. Die Produktpalette wächst über die Jahre. „Dem Fortschritt einen Schritt voraus“, lautet der Werbeslogan des Unternehmens und war stets Leitmotiv für die gesamte Firma. Vom kleinen Sechsmeterbus bis hin zum Modell NH 18, der eine Länge von 13,5 Metern hat, wird bei Neoplan alles angeboten. Zum Einsatz kommt ein ausgeklügeltes Baukastensystem, das mit variierbaren Bug-, Mittel- und Heckteilen die Basis der Konstruktion für den individuellen Omnibusbau bildet. Auch bei den Motoren bietet Neoplan den Kunden eine individuelle Ausstattung. Gewählt werden kann zwischen Henschel, Deutz oder DAF Motoren. Als Abschlussarbeit seines Ingenieur-Studiums entwickelt Dr. Konrad Auwärter in dieser Zeit ein leichtgewichtiges Linienfahrzeug. Mit einer Höhe von vier Metern kommt der bundesweit erste Doppeldecker ohne Ausnahmegenehmigung auf den Markt. Eine neuentwickelte Vorderachse verwirklicht einen extrem niedrigen Fahrgastboden mit gerade einmal 35 Zentimetern Höhe. Zunächst werden die Fahrzeuge mit Platz für bis zu 80 Personen im Linienverkehr eingesetzt, bis sich das Konstruktionsteam verständigt, Reise-Doppeldecker der Luxusklasse zu produzieren. Damit bedient Neoplan eine Marktlücke. Die Neoplanbusse, Typ



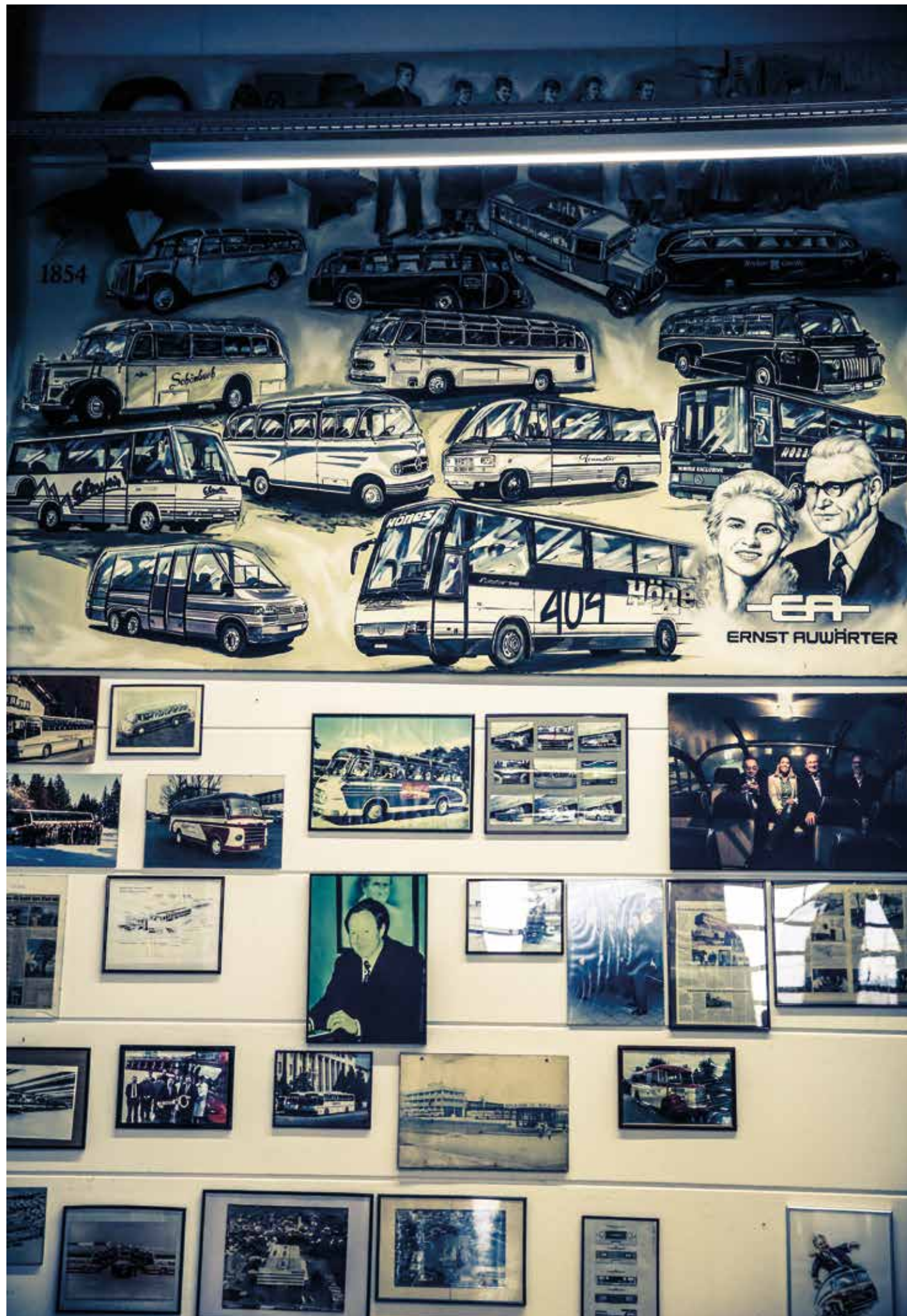

Skyliner, sind mit unfassbarem Luxus, wie Küche, Klimaanlage, WC und riesigen Kofferräumen ausgestattet. Damit haben die Busunternehmer die Möglichkeit, ihr Angebot zu erweitern und neue Reiseziele anzusteuern. Ganze 17 Jahre lang ist Neoplan der einzige Anbieter dieses Konzepts und Jahre danach noch Marktführer. Zahlreiche weitere Doppeldecker-Modelle, zum Teil mit vier Achsen und grenzüberschreitender Sondereinsatzgenehmigung, folgen.

WELTREKORDE

Auf der IAA 1975 zeigt Neoplan mit dem „Jumbo Cruiser“ den größten Reisebus der Welt. Einen 18 Meter langen Doppeldecker Gelenkbus mit vier Achsen: Weltrekord. 1985 baut das Unternehmen mit der „Galaxy Lounch“ sogar den größten Bus der Welt überhaupt. Dabei handelt es sich um einen Flughafenbus mit Platz für 340 Personen mit ausfahrbarer Gangway. Ein Metier beherrscht das Unternehmen wie kein Zweites: Die Maßanfertigung. So baut Neoplan beispielsweise für das Management der Fastfoodkette McDonald's ein Unikat mit komfortabler Innenausstattung mit Dos-à-dos-Konferenzbestuhlung, Sofa, Garderobe, Küchenzeile und Toilette. Ein Bus, den die amerikanische Geschäftsführung für den Trip durch Deutschland bestellt hat und damit Mitte der siebziger Jahre den Big Mac nach Deutschland bringt. Hunderte Innovationen aus der Neoplan-Werkstatt bereichern die Busbranche. So ist Neoplan der Erfinder des Niederflurbusses, ein Konzept, das heute im Öffentlichen Personennahverkehr nicht mehr wegzudenken ist. Mit dem Metroliner, einem Bus dessen Fahrgastzelle komplett aus Kunststoff hergestellt wird, baut Neoplan ein Fahrzeug, das seiner Zeit weit voraus ist. Der Markt dankt es nicht und so werden lediglich 300 Fahrzeuge hergestellt. Als einer der ersten erkennen die Ingenieure bei Neoplan die Notwendigkeit alternativer Antriebskonzepte. Und so bauen sie einen Bus mit Diesel-Elektrischem Hybridantrieb, der mit Nickel-Metall-Hybrid-Batterien ausgestattet ist, die zum Laden gewechselt werden können. In den deutschen Produktionsstätten in Stuttgart, Pilsting, Berlin, Ehrenhain und Plauen fertigen die Busbauer die unterschiedlichsten Baureihen. Über 2.000 Mitarbeiter*innen zählt das Unternehmen noch in den 90-er Jahren. Jährlich werden rund 1.000 Omnibusse produziert. Weitere Werke und Lizenzwerke hat das







Unternehmen in China, Ghana, Mexiko, Polen, Frankreich, Südafrika, Weissrussland und den USA.

Der Markt für Busse wird Ende der 90-er Jahre immer umkämpfter. Lediglich fünf produzierende Omnibus-Unternehmen gibt es noch europaweit. Aufgrund des allgemeinen Marktgeschehens entscheidet sich die Familie Auwärter im Jahre 2000 letztendlich die Gottlob Auwärter GmbH & Co. KG an die MAN Bus GmbH zu veräußern.

In seinem Automobil-Park in Pilsting hat Dr. Konrad Auwärter die Familiengeschichte fast nahtlos zusammengetragen. Auf rund 3.000 Quadratmetern zeigt das kleine Museum in zwei Hallen historische Neoplan-Busse, anhand derer sich die Entwicklungsgeschichte des Busunternehmens nachvollziehen lässt. Unikate wie der maßgefertigte McDonald's-Bus, aber auch der Mannschaftsbus der deutschen Fußballnationalmannschaft, der bei den Dreharbeiten für den Kinofilm „Das Wunder von Bern“ eingesetzt wurde, haben hier ihre letzte Garage gefunden.

Jeden ersten Sonntag im Monat oder nach Vereinbarung öffnet Dr. Konrad Auwärter die Pforten seines Museums für interessierte Busfreunde aus aller Welt. #

 Automobil-Park Auwärter

 automobilparkauwaerter

www.automobil-park.de 

McLaren ohne Orangenhaut.

TEXT & FOTOS: AUREL DÖRNER

„Einmal bitte Vollfolierung mit Stein-
schlagschutzfolie. Gerne, für welches
Fahrzeug? Für einen McLaren 720S bitte.“
So, oder so ähnlich könnte das Gespräch
zwischen dem Sportwagenbesitzer und Mario
Novak von Car-Service-Novak aus Ehingen
geklungen haben. Um es gleich vorwegzuneh-
men: Das ist kein alltäglicher Auftrag.
Und manch anderer wäre aus den Latschen
gekippt, letztendlich hat das Auto einen
Wert von rund 300.000 Euro. Betrachtet man
zudem die schwungvolle Karosserie des 720
PS Boliden ist es auch keine einfache Sache
ein solches Auto komplett in Folie zu wi-
ckeln. Profisache also.

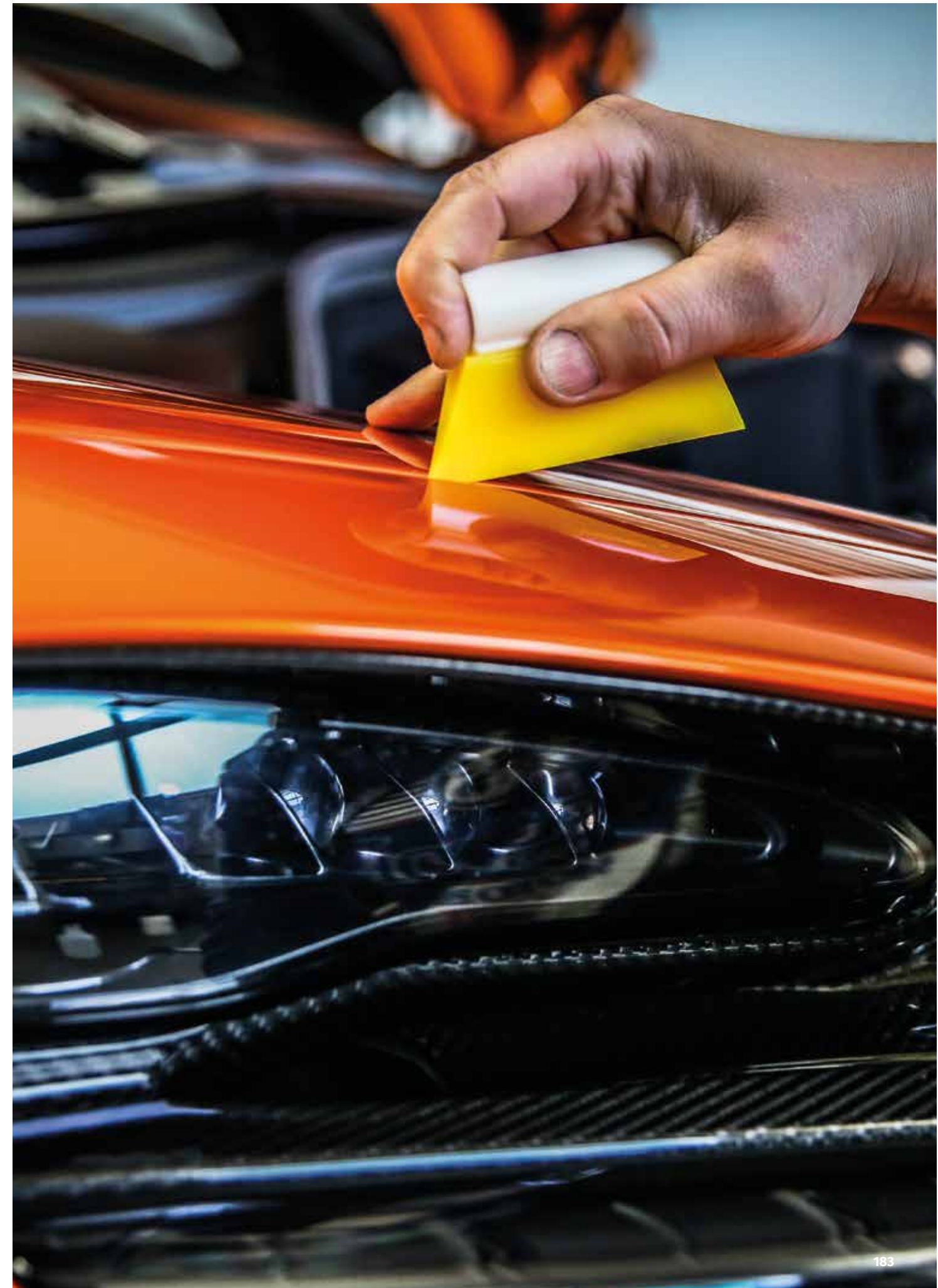



Man nehme die neueste Technologie und paare diese mit handwerklichem Geschick, um ein lebensverlängerndes Ergebnis zu erhalten. Oder kurz: Fahrzeugversiegelung mit Langzeiteffekt.

Um es gleich vorweg zu nehmen, es steckt vor allem eine ordentliche Portion Handarbeit in einem Projekt wie diesem. Der Auftrag heißt: Komplettbeklebung mit Steinschlagschutzfolie. Bevor die Folie überhaupt in die Nähe des Fahrzeugs kommt, gibt es unglaublich viele Arbeitsschritte zu beachten, die nur der Vorbereitung dienen. Zunächst muss das Fahrzeug gründlich gewaschen werden. Dann wird die gesamte Karosserie gewienert und poliert, bis Sie dann zu guter Letzt entfettet wird. „Wichtig ist, wie bei jedem Auftrag, dass sauber und exakt gearbeitet wird“, sagt Mario Novak, Geschäftsführer vom gleichnamigen Car-Service aus Ehingen. Novak bietet in seinem Unternehmen verschiedene Dienstleistungen rund ums Fahrzeug an. Neben der Beklebung ist er Ansprechpartner für Trockeneisreinigung, Ceramic Coating, Fahrzeugpflege und -Restauration sowie für Auto Transporte mit dem eigenen VIP-Autoanhänger. Fahrzeuge mit hohem Wert sind sein Tagesgeschäft. Fahrzeugbesitzer von Ferrari, Lambor-

ghini & Co sind Stammkunden. Der aktuelle Auftrag indes ist dennoch etwas Besonderes. Nicht viele Autofolierer wagen sich an ein solches Projekt heran. Berührungssängste mit teureren Karossen darf man jedenfalls nicht haben. Rund 300.000 Euro kostet ein McLaren 720S in dieser Ausführung. Das dürfte auch der gute Grund sein, weshalb der Besitzer gerne nochmals mehrere Tausend Euro investiert, um das gesamte Fahrzeug mit Steinschlagschutzfolie zu versiegeln. So einfach wie es aussieht ist es aber nicht, bestätigt uns Mario Novak. Vor allem der geschwungene Korpus der atemberaubenden Karosserie des McLaren verlangt nach professionellen Händen, wenn es darum geht, sauber beklebt zu werden. Mit zahlreichen zugeschnittenen Einzelfolien arbeitet sich das Team, angefangen bei der Kofferraumhaube über die Kotflügel, die Türen und Spiegel, das Dach bis zum Heck durch. In rund eineinhalb Wochen Arbeitszeit wird der McLaren in rund 20 Quadratmeter transparente Schutzfolie gehüllt. Wie eine zweite Haut schützt die unsichtbare Folie den Lack des Boliden und hält überdies eine Reihe an Vorteilen parat. Der Abperleffekt gleicht etwa dem eines Ceramic versiegelten Autos. Steinschläge sind passé. Die professionelle Folierung für das Auto zahlt sich für den Besitzer spätestens dann aus, wenn der Erstlack des Autos auch noch in einigen Jahren neuwertig erstrahlt.



 Car Service Novak

 carservice_novak

www.car-service-novak.de



Der Fachmann braucht für die professionelle Beklebung des gesamten Renners rund 20 Quadratmeter transparente Steinschlagschutzfolie und eineinhalb Wochen Zeit.

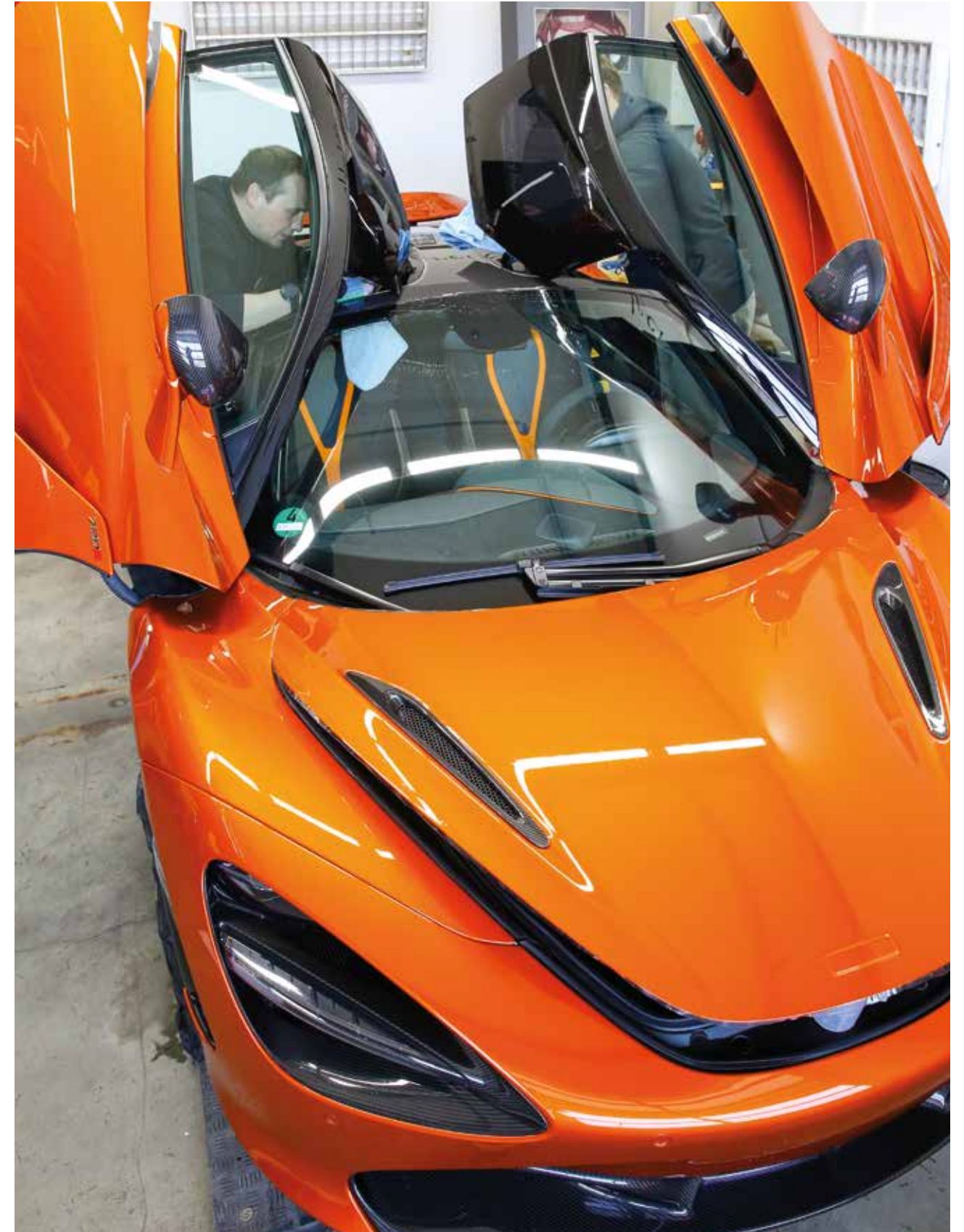

BMW X i

Fotos: © Aurel Dörner



TEXT & FOTOS: AUREL DÖRNER

EIN PROGRESSIVER RUNDFLUG AUF VIER RÄDERN IN EINEM LUXURIÖSEN ELEKTORAUMSCHIFF. DAS BIBERACHER **BMW AUTOHAUS MUNDING** GAB UNS DEN SCHLÜSSEL FÜR DEN NEUEN BMW iX DRIVE 50.

Mit dem neuen BMW iX präsentiert BMW ein Technologie-Flagschiff mit 523 Pferdestärken, über 600 Kilometern Reichweite und intelligenten Funktionen für noch mehr Komfort an Bord. Nach den Vorgängermodellen mit dem i3 und dem iX3 ballert der iX mit seinem unverkennbaren Design und der Größe eines BMW X5 förmlich ins Auge des Betrachters. An der Front prangt unverkennbar die große BMW-Niere. Stylish und aerodynamisch

sind die Türgriffe in die Außenhaut der Karosserie eingelassen. Im Innenraum zeigt sich ein sauber aufgeräumtes Cockpit mit zwei riesigen 12,3 Zoll und 14,9 Zoll großen und gekrümmten Monitoren. Verbaut wurden recycelte Materialien. BMW nutzt dazu Econyl®-Garne, zum Beispiel für die Stoffe, aus denen Dachhimmel und Fußmatten gefertigt werden. Für das rund fünf Meter lange Elektro-SUV haben die Bayern eine gänzlich neue Plattform entwickelt. Allradlenkung, variables Fahrwerk, adaptive Lenkung und Voll-LED-Scheinwerfer gehören zum guten Ton. Unsere Ausfahrt machen wir mit dem iX Drive 50, der zweitstärksten Variante dreier Motorenkonzepte mit 523 PS und 765 Newtonmeter Drehmoment. (Zum Vergleich: die kleinere Variante, der iX Drive 40 hat 326 PS und der Stärkste, der iX

M60 hat 612 PS). Ruhig und leise schweben wir im iX vom Hof. Gänzlich intuitiv zeigt sich die Menüführung. Einfacher geht es nicht. Die adaptive Luftfederung mit elektronisch geregelten Stoßdämpfern sorgt für ein königlich komfortables Dahingleiten. Es ist fast wie fliegen. Gepaart mit den ansprechenden Sitzen fühlen sich Fahrer*in und Mitfahrer*in auf der Kurz- und Langstrecke gut aufgehoben. Das enorme Drehmoment des Boliden ist gefühlt immer da. Fährt man ihn im sparsamen EQ-Modus mit sparsamer Rekuperation soll der Riese über 600 Kilometer Reichweite haben. Aufgeladen ist der iX schnell. In rund 40 Minuten Ladezeit lädt der Bayer 80 Prozent der 105 kWh großen Batterie. Mit einem Grundpreis von ca. 100.000 Euro spielt das Elektro-SUV aber ebenso in der Upperclass.

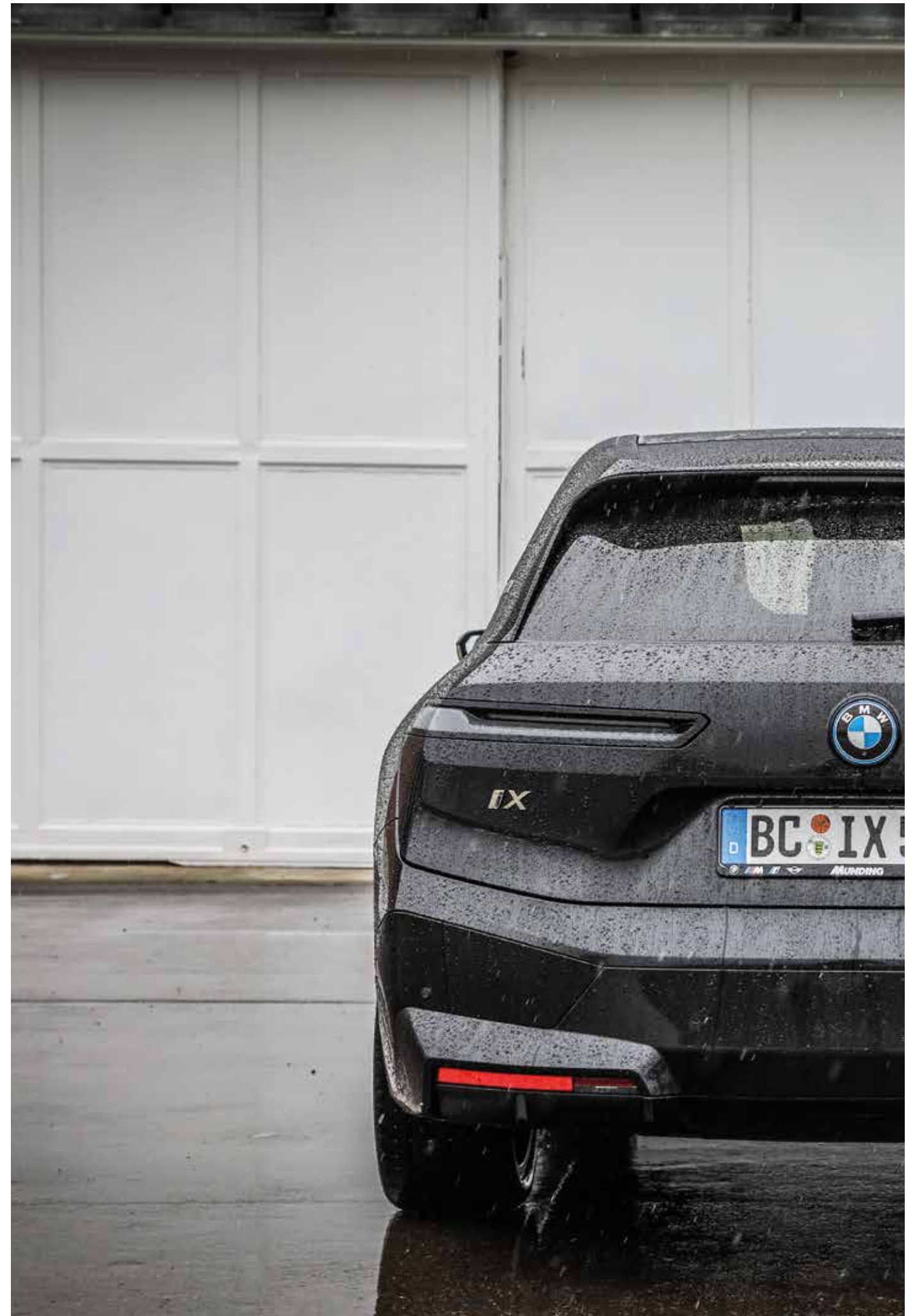
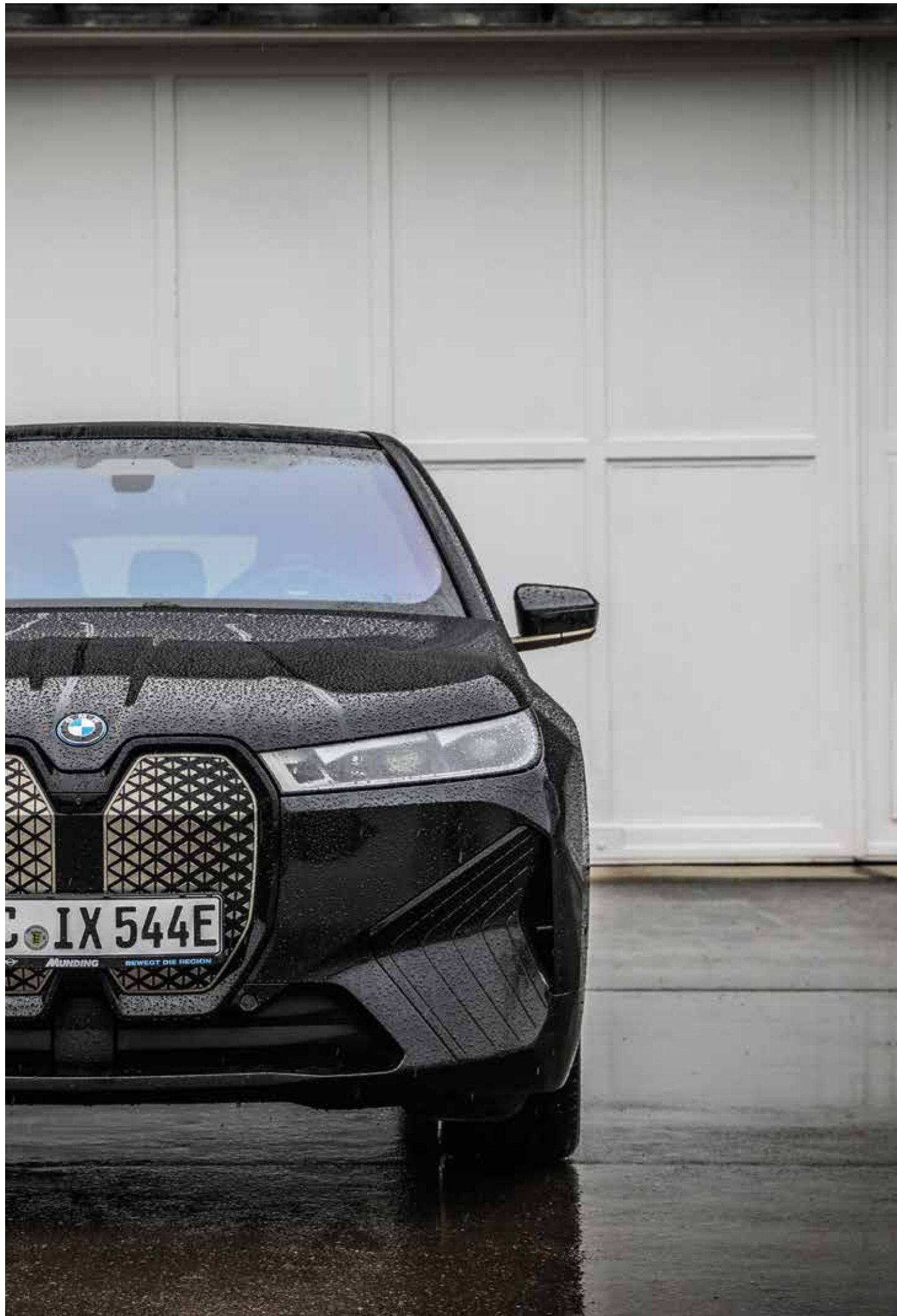



1 • Polarisiertendes Design mit überzeugenden inneren Werten. 2 • Das futuristische Cockpit mit zwei großen Displays und elektrische Sitzverstellungen in den Türverkleidungen. 3 • Luxuriöse Mittelkonsole mit Shift by Wire-Schaltung und gläsernen Bedienelementen. 4 • USB-Anschlüsse im Doppelpack in Fahrer- und Beifahrersitz.

Nullg/km

CO₂-EMISSIONEN

bis 617 Kilometer
Reichweite kombiniert

Höchstgeschwindigkeit

200 Kilometer/Stunde

523

PFERDESTÄRKEN

BMW

Angaben
laut Hersteller

iX Drive 50

20,3 kWh/100 Kilometer
Stromverbrauch kombiniert
(WLTP)

Max. Anhängelast

2000 Kilogramm/gebremst

500 Liter
 Fassungsvermögen
 im Kofferraum

LEISTUNG **385**
KILOWATTSTUNDEN

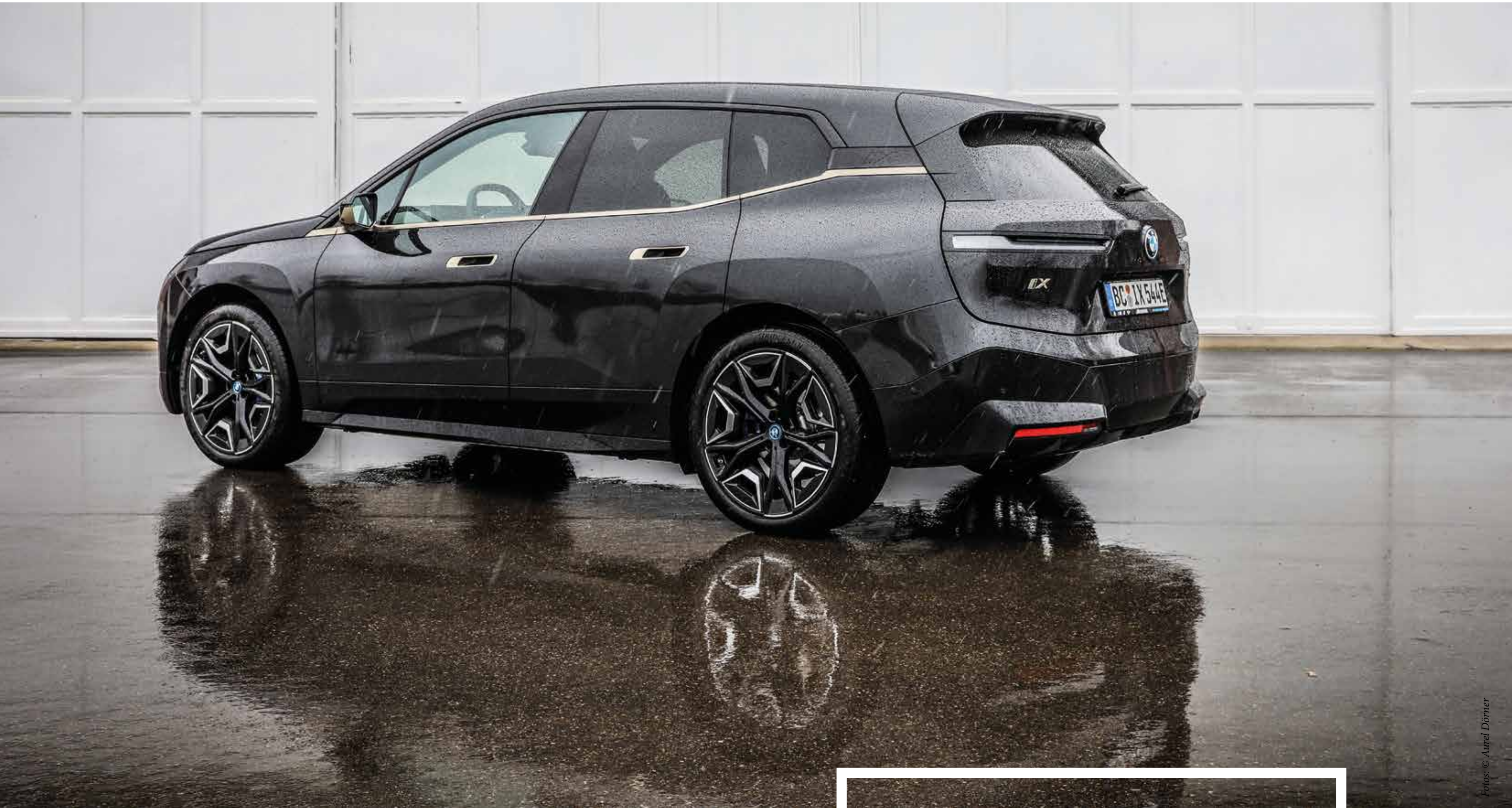

Fotos: © Aurel Dörner

Conclusio: Mit dem futuristischen Design des BMW iX haben die Bayern einen echten Hingucker gelandet. Geht man weiter und addiert die Performance, die hohe Reichweite und den Komfort hinzu, ist der Elektro-BMW im absoluten Premiumsegment anzusiedeln. Er ist in der Tat ein luxuriöses Raumschiff auf vier Rädern.

Wir rocken Euer Kunden- Magazin!

dpr.de



Ab 23.850 EUR¹

Der Swift Sport. Beschleunigt Begeisterung.

Leicht im Gewicht, schwer in Form. Das Kurventalent Swift Sport verführt zu den schönsten Umwegen. Jetzt mit Mild-Hybrid Antrieb. Probefahren lohnt sich!

Auto Kling GmbH

Zur Aumühle 41 · 89257 Illertissen
Telefon: 07303 9522789
E-Mail: auto.kling@t-online.de
www.auto-kling.de

¹ Endpreis für einen Suzuki Swift Sport 1.4 BOOSTERJET HYBRID Sport (95 kW | 129 PS | 6-Gang-Schaltgetriebe | Hubraum 1.373 ccm | Kraftstoffart Benzin): innerstädtisch (langsam) 6,2 l/100 km, Stadtrand (mittel) 5,0 l/100 km, Landstraße (schnell) 4,9 l/100 km, Autobahn (sehr schnell) 6,2 l/100 km, Kraftstoffverbrauch kombiniert 5,6 l/100 km; CO₂-Emissionen kombiniert 125 g/km.

Die Umstellung auf das neue WLTP-Messverfahren macht eine Änderung der derzeit gültigen gesetzlichen Bestimmungen zu Verbraucherinformationen zu Kraftstoffverbrauch, CO₂-Emissionen und Stromverbrauch neuer Personenkraftwagen (Pkw-EnVKV) erforderlich. Die Novellierung der Pkw-EnVKV ist bislang noch nicht erfolgt. Da NEFZ-Werte für dieses Fahrzeug nicht vorliegen, haben wir die auf Basis des neuen WLTP-Testzyklus gemessenen Kraftstoffverbrauchs- und CO₂-Emissionswerte als WLTP-Werte angegeben. Wegen der realistischeren Prüfbedingungen sind die nach dem WLTP gemessenen Kraftstoffverbrauchs- und CO₂-Emissionswerte in vielen Fällen höher als die nach dem NEFZ gemessenen.

 **SUZUKI**



**LÄUFT
BESSER
ALS MEIN
STUDIUM**

BOCK-BIER MIT LIMETTE.

**HÄNDLER FINDEN UNTER:
WWW.OBACHT.INFO**

Audi Business



Beschleunigen Sie Ihr Business. Lautlos.

Für Businesskunden¹: der Audi e-tron Sportback² –
jetzt zu Top-Konditionen bei Ihrem Audi Partner in Ulm.

Die Routinen des Alltags und die Herausforderungen des täglichen Geschäfts – mit dem Audi e-tron Sportback² meistern Sie beides. Unser vollelektrischer SUV überzeugt in vielerlei Hinsicht – beim Design, der Performance und beim Komfort. Lernen Sie den Audi e-tron Sportback² jetzt bei uns kennen und profitieren Sie von attraktiven Fördermaßnahmen.

Ein attraktives Leasingangebot für Businesskunden¹:
z. B. Audi e-tron Sportback 50 quattro*

* Stromverbrauch Audi e-tron Sportback 50 quattro in kWh/100 km: kombiniert 20,9; CO₂-Emissionen in g/km: kombiniert 0; CO₂-Effizienzklasse A+++

Bluetooth-Schnittstelle, digitaler Radioempfang, Einparkhilfe plus mit Umgebungsanzeige, Geschwindigkeitsregelanlage mit Geschwindigkeitsbegrenzer, MMI Navigation plus mit MMI touch response, Multifunktionskamera, Multifunktions-Lederlenkrad im Doppelspeichen-Design mit Schaltwippen u. v. m.

Leistung:	230 kW (312 PS)	Jährliche Fahrleistung:	10.000 km
Vertragslaufzeit:	36 Monate	Sonderzahlung:	€ 5.000,-
Monatliche Leasingrate:			€ 309,-

Ein Angebot der Audi Leasing, Zweigniederlassung der Volkswagen Leasing GmbH, Gifhorner Straße 57, 38112 Braunschweig. Zzgl. Überführungskosten und MwSt. Bonität vorausgesetzt.

Etwaige Rabatte bzw. Prämien sind im Angebot bereits berücksichtigt.

¹ Zum Zeitpunkt der Leasingbestellung muss der Kunde der berechtigten Zielgruppe angehören und unter der genannten Tätigkeit aktiv sein. Zur berechtigten Zielgruppe zählen: gewerbetreibende Einzelkunden inkl. Handelsvertretern und Handelsmaklern nach § 84 HGB bzw. § 93 HGB, selbstständige Freiberufler/Land- und Forstwirte, eingetragene Vereine/Genossenschaften/Verbände/Stiftungen (ohne deren Mitglieder und Organe). Wenn und soweit der Kunde sein(e) Fahrzeug(e) über einen gültigen Konzern-Großkundenvertrag bestellt, ist er im Rahmen des Angebots für Audi Businesskunden nicht förderberechtigt.

² Stromverbrauch Audi e-tron Sportback in kWh/100 km: kombiniert 24,0–20,9; CO₂-Emissionen in g/km: kombiniert 0; CO₂-Effizienzklasse A+++

Angaben zu den Kraftstoffverbräuchen und CO₂-Emissionen sowie CO₂-Effizienzklassen bei Spannweiten in Abhängigkeit vom verwendeten Reifen-/Rädersatz.

Abgebildete Sonderausstattungen sind im Angebot nicht unbedingt berücksichtigt. Alle Angaben basieren auf den Merkmalen des deutschen Marktes.

Audi Zentrum Ulm

Eberhardt Kraftfahrzeug GmbH + Co. KG, Wielandstraße 50, 89073 Ulm
Tel.: 0731/207216, Fax: 0731/207250, info@ulm.audi, www.ulm.audi



Mehr Wert.
Mehr Vertrauen.

Wir kennen sie alle



TÜV SÜD Classic

Seit 1866 ist TÜV SÜD der Partner für Sicherheit und begleitet das Automobil von den Kinderschuhen bis heute. Ihr persönlicher Oldtimer-Termin unter:

☎ 0800 12 888 12 oder ✉ classicline@tuvsud.com

Ob Datenblatt-Service, Wertgutachten oder amtliche Leistungen – unser Herz schlägt für Young- und Oldtimer und für die Menschen, die ihre Leidenschaft zu Klassikern teilen.

Wir meinen, dass Young- und Oldtimerbesitzer, Fachbetriebe und Werkstätten einen individuellen Service verdient haben. So individuell wie die Oldtimer, so individuell sind die Lösungen, die möglich sind, um die Schmuckstücke auf die Straße zu bringen.

Die TÜV SÜD-Oldtimer-Experten bieten Ihnen:

- ▶ Oldtimergutachten zur Erlangung eines H-Kennzeichens
- ▶ Hauptuntersuchung
- ▶ Änderungs- und Vollgutachten

Darüber hinaus bieten wir Ihnen:

- Datenblatt-Service sowie ein Old-/ Youngtimer-Archiv
- Wertgutachten für Old- und Youngtimer
- Wiederaufbauwertgutachten für Old- und Youngtimer
- Schadengutachten für Old- und Youngtimer